



**KERN & Sohn GmbH**

Ziegelei 1  
D-72336 Balingen  
E-Mail: [info@kern-sohn.com](mailto:info@kern-sohn.com)

Tel: +49-[0]7433- 9933-0  
Fax: +49-[0]7433-9933-149  
Internet:  
[www.kern-sohn.com](http://www.kern-sohn.com)

# Instruções de Operação Plataformas

## KERN KTP\_V20

Version 2.2  
06/2009  
P



KTP\_V20-BA-p-0922  
ME-Nr.: 72203964A

## 1 Indicações de segurança

A segurança do produto tem muita importância na empresa KERN & Sohn.

O não-observar das indicações seguintes pode causar danos à ponte de pesagem e/ou lesões físicas.

- ▲ Antes de trabalhar com a ponte de pesagem ler estas instruções. Guardar estas instruções para um uso posterior.
- ▲ Atenção com o transporte ou o levantamento de equipamento pesados.
- ▲ Só pessoal qualificado pode instalar e fazer a manutenção da ponte de pesagem.
- ▲ Antes de limpeza, instalação e manutenção separar o terminal de pesagem do abastecimento de tensão.
- ▲ A ponte de pesagem tem que ter-se estabilizado à temperatura ambiental antes de ligar o abastecimento de tensão.
- ▲ Não empregar a ponte de pesagem em zonas com risco de explosão.

## 2 Colocação da ponte de pesagem

### 2.1 Selecionar lugar de colocação

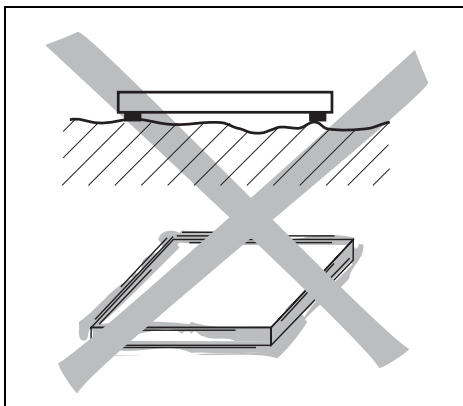

- ▲ O chão tem que sustentar seguramente o peso da ponte de pesagem mais a sua carga máxima pelos seus pontos de apoio. Ao mesmo tempo tem que estar tão estável que durante os trabalhos de pesagem não se causem vibrações. Há que observar isto para a montagem da ponte de pesagem em sistemas de transporte e parecidos.
- ▲ No lugar de colocação possivelmente não deveriam perceber-se as vibrações das máquinas vizinhas.

## 2.2 Condições ambientais

▲ Não empregar a ponte de pesagem em zonas húmidas ou corrosivas. Nunca mergulhar os produtos electrónicos em líquidos.

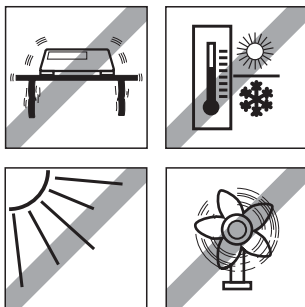

▲ Observar as seguintes condições ambientais:

- Não irradiação directa do sol
- Não forte corrente de ar
- Não oscilações excessivas da temperatura
- Âmbito de temperatura  
-10 °C até +40 °C.

## 2.3 Nivelar

Só uma ponte de pesagem exactamente alinhada em horizontal brinda resultados de pesagem exactas.

Há que nivelar a ponte de pesagem para a primeira instalação e após cada mudança do lugar de colocação.

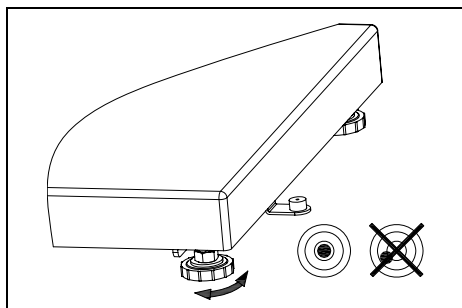

1. Girar os pés de regulação da ponte de pesagem até a bolha de ar se encontrar dentro do círculo prescrito.
2. Apertar os contradados dos pés de regulação.

## 2.4 Conectar ao terminal de pesagem

### Células de pesagem MT1241, MT1260

Borne	Côr
SIG+	vermelho
SIG-	branco
EXC+	verde
EXC-	negro
SEN+	azul
SEN-	castanho

A ponte de pesagem KTP está prevista para o emprego com terminais de pesagem analógicos KERN & Sohn.

→ Conectar ponte de pesagem ao terminal de pesagem segundo a tabela adjunta.

### Células de pesagem MT1022

Borne	Côr
SIG+	vermelho
SIG-	branco
EXC+	verde
EXC-	negro

### 3 Limites operativos

A ponte de pesagem está construída tão robusta que um excesso casual do peso máximo de não provoca danos.

A capacidade de carga estática, isto é a carga máxima admissível depende do tipo do suporte de carga (posição A – C). A capacidade de carga máxima estática não deve ser excedida.

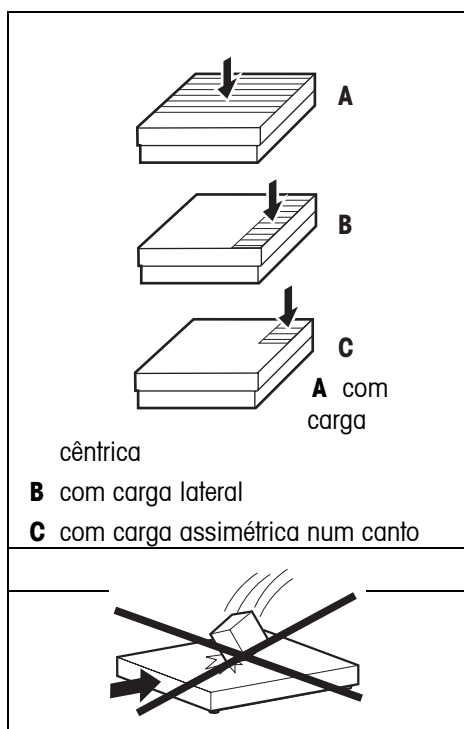

#### Carga máxima admissível

Modelo	A	B	C
KTP 6V20NLM KTP 15V20NM	40 kg	30 kg	15 kg
KTP 30V20NM KTP 60V20NM	100 kg	70 kg	35 kg
KTP 60V20NLM KTP 150V20NM	200 kg	140 kg	75 kg
KTP 150V20NLM KTP 300V20NM	400 kg	300 kg	150 kg
KTP 6V20NM	40 kg	30 kg	15 kg

▲ Evitar cargas caídas, impacto de choques assim como golpes laterais.

## 4 Limpeza

- Limpar a ponte de pesagem com um pano fofo embebido com um detergente suave.
- Afastar a ponte de pesagem e eliminar a sujeira e corpos estranhos que se têm acumulado lá em baixo. Não utilizar objectos duros para eliminar as impurezas. Não abrir a ponte de pesagem.

## 5 Dados técnicos, homologações e acessórios

### 5.1 Dimensões

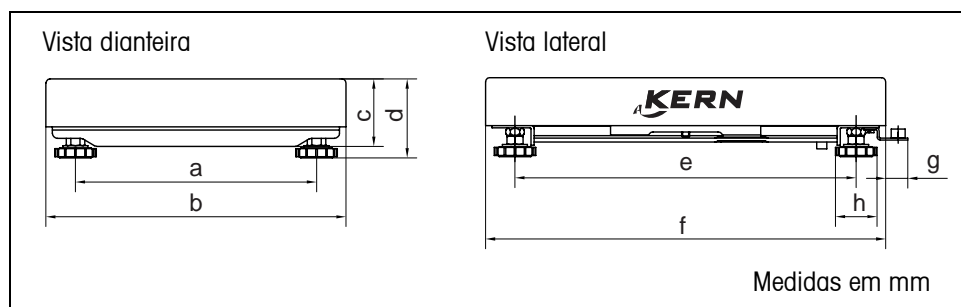

Modelo	a	b	c	d	e	f	g	h
KTP 6V20NLM/ KTP15V20NM	175	240	57	68,5	235	300	22	41
KTP 30V20NM KTP 60V20NM	235	300	66	77,5	335	400	22	41
KTP 60V20NLM KTP 150V20NM	335	400	66,5	79	435	500	22	41
KTP 150V20NLM KTP 300V20NM	435	500	105	115	586	650	28	41
KTP 6V20NM	165	228	57	68,5	177	228	22	41

## 5.2 Dados técnicos da célula de pesagem

Sensibilidade	2 mV/V +/- 0,2 mV/V
Resistência de entrada	415 $\Omega$ +/- 10 $\Omega$
Resistência de saída	350 $\Omega$ +/- 4 $\Omega$
Alimentação	Recomendado: 5–15 V DC/AC Máximo: 20 V DC/AC
Homologação	OIML Tipo de célula MT1022: TC 5442 Tipo de célula MT1241: TC 5382 Tipo de célula MT1260: TC 5367

### 6.1 Remoção

Em acordo com os requisitos da directiva europeia 2002/96 EG sobre equipamento eléctrico e electrónico (WEEE) usado este aparelho não deve ser removido com o lixo doméstico. Segundo o sentido isso vale também para os países fora da UE de acordo às regulações nacionais válidas.

→ Faz favor eliminar este produto segundo as condições locais numa colecção separada para aparelhos eléctricos e electrónicos.

Em caso de perguntas e dúvidas actuais, dirija-se às autoridades competentes ou ao concessionário onde você tem adquirido este aparelho.

Ao entregar este aparelho (p.ex. para utilização privada ou comercial /industrial) esta regulação tem que passar-se de acordo ao seu sentido.

Muito obrigado pela vossa colaboração para salvar o meio ambiente.

## Preload, Deadload and Overload settings of KTP..V20..NM Platforms

<b>Kern model</b>	<b>max. Preload* (kg)</b> * = carga preliminar adicional	<b>Deadload** (kg)</b> **= carga preliminar colocada antes	<b>Center Overload Protection circa (kg)</b>	<b>Corner Overload Protection circa (kg)</b>	<b>Loadcell Capacity (kg)</b>
KTP 6V20 NM	2.28	1.72	8.5	5	10
KTP 6V20 NLM	1.86	2.14	8.5	5	10
KTP 15V20 NM	2.86	2.14	23	12	30
KTP 30V20 NM	10.52	4.48	46	30	50
KTP 60V20 NM	35.52	4.48	85	50	100
KTP 60V20 NLM	30.98	9.02	85	50	100
KTP 150V20 NM	90.98	9.02	200	130	200
KTP 150V20 NLM	136.14	13.86	270	130	300
KTP 300V20 NM	186.14	13.86	550	230	500

Platform type	Platform dimension (mm)	Loadcell	TC	Class	Max	E <sub>max</sub>	E <sub>min</sub>	Y	V <sub>min</sub>	n	Deadload	T <sub>min</sub>	T <sub>max</sub>	Z	Cable-	P <sub>Lc</sub>
		Typ	Nr.		Preload	-1	-4	-2	-3	(kg)	-5	-6	oder	length		
					(kg)	(kg)	(g)	(g)					DR	(m)		
KTP 6V20NM	228x228	MT1022	5442	C3	see	10	0	5000	2	3000	see	-10	40	n <sub>LC</sub>	2	0,7
KTP 6V20NLM	240x300	MT1022	5442	C3	above	10	0	5000	2	3000	above	-10	40	n <sub>LC</sub>	2	0,7
KTP 15V20NM	240x300	MT1022	5442	C3		30	0	5000	10	3000		-10	40	n <sub>LC</sub>	2	0,7
KTP 30V20NM	300x400	MT1241	5382	C3		50	0	6000	10	3000		-10	40	n <sub>LC</sub>	2	0,7
KTP 60V20NM	300x400	MT1241	5382	C3		100	0	6000	20	3000		-10	40	n <sub>LC</sub>	2	0,7
KTP 60V20NLM	400x500	MT1241	5382	C3		100	0	6000	20	3000		-10	40	n <sub>LC</sub>	2	0,7
KTP 150V20NM	400x500	MT1241	5382	C3		200	0	6000	50	3000		-10	40	n <sub>LC</sub>	2	0,7
KTP 150V20NLM	500x650	MT1260	5367	C3		300	0	6000	50	3000		-10	40	n <sub>LC</sub>	2	0,7
KTP 300V20NM	500x650	MT1260	5367	C3		500	0	6000	100	3000		-10	40	n <sub>LC</sub>	2	0,7