

## Istruzioni d'uso

### TVO

#### BANCO DI PROVA VERTICALE ELETTRICO TVO500N300



#### Indice

1. Costruzione
2. Funzione
3. Specificazioni tecniche
4. Funzionamento
5. Manutenzione
6. Consegna
7. Dichiarazione di conformità

#### 1. Costruzione

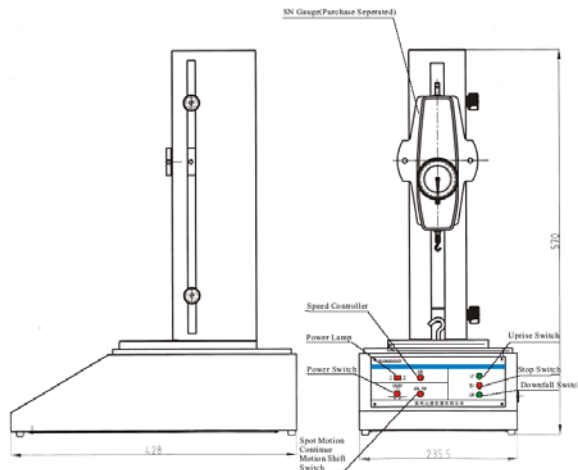

#### 2. Funzione

Il banco di prova verticale elettrico TVO500N300 viene utilizzato per prove di trazione e compressione ed è compatibile con tutti i misuratori di forza SAUTER. Questo banco di prova è robusto, può essere utilizzato per molteplici applicazioni ed è facile da usare. Inoltre ha il vantaggio di regolazione della velocità non polare, funzionamento manuale o automatico e controllo automatico della funzione di commutazione. Viene utilizzato nel settore di prodotti in gomma e plastica, tessile e illuminazione, telaio, materiali complessi, fili e cavi, industria automobilistica, ricerca scientifica ecc.

#### 3. Specifiche tecniche

Capacità	500N
Corsa durante la misura	300mm
Velocità di misurazione massima	500mm/min
Alimentazione	monofase 220V
Portata	1.5A
Fusibile circuito principale	3A
Fusibile circuito di controllo	0.5A
Temperatura operativa	20± 10°C
Temperatura di conservazione e consegna da	-27°C fino a +70°C
Umidità relativa	da 15 fino a 80% RH

#### 4. Funzionamento

**Innanzitutto si prega di verificare il funzionamento!**

- A. Il perno di bloccaggio deve essere bloccato, Attivare il dispositivo attraverso l'interruttore accendi/spegni. Controllare se la spia di alimentazione lampeggia.
- B. Verificare se vi siano rumori anomali durante il funzionamento senza carico.

#### Prova manuale (automatica)

- A. Posizionare l'interruttore su funzionamento manuale o automatico.
- B. Azionare l'interruttore UP/DOWN, il banco di prova inizierà a muoversi su e giù.
- C. Se l'interruttore viene rilasciato, il banco di prova smetterà di funzionare.

#### Regolazione della velocità

La velocità della prova può essere regolata sia durante la prova o prima della prova. Basta semplicemente posizionare il regolatore della velocità sulla velocità che si desidera.

#### 5. Manutenzione

- A. Mantenere l'ambiente di lavoro pulito; evitare che liquidi o trucioli metallici entrino all'interno del motore, non danneggiare la custodia; altrimenti c'è il rischio di scossa elettrica e le parti in movimento potrebbero essere danneggiati.
- B. Sia la colonna che il pannello di controllo devono essere privi di lubrificanti.
- C. Di tanto in tanto, se necessario lubrificare la slitta di guida.
- D. Mantenere il banco di prova dopo ogni uso privo di polvere in posti asciutti.

---

## Istruzioni d'uso

---

### TVO

---

#### 6. Consegna

- Banco di prova con pannello di controllo
- Chiave
- Cavo di alimentazione 220 V
- Vite M6
- Istruzioni per l'uso

#### 7. Dichiarazione di conformità



**SAUTER GmbH**  
D-72336 Balingen  
E-Mail: info@sauter.eu  
Tel: 0049-[0]7433-9933-0  
Fax: 0049-[0]7433-9933-149  
Internet: www.sauter.eu

#### Konformitätserklärung

Declaration of conformity for apparatus with CE mark  
Konformitätserklärung für Geräte mit CE-Zeichen  
Déclaration de conformité pour appareils portant la marque CE  
Declaración de conformidad para aparatos con marca CE  
Dichiarazione di conformità per apparecchi contrassegnati con la marcatura CE

**English** We hereby declare that the product to which this declaration refers conforms to the following standards.  
**Deutsch** Wir erklären hiermit, dass das Produkt, auf das sich diese Erklärung bezieht, mit den nachstehenden Normen übereinstimmt.  
**Français** Nous déclarons avec cette responsabilité que le produit, auquel se rapporte la présente déclaration, est conforme aux normes citées ci-après.  
**Español** Manifestamos en la presente que el producto al que se refiere esta declaración está de acuerdo con las normas siguientes.  
**Italiano** Dichiariamo con ciò che il prodotto al quale la presente dichiarazione si riferisce è conforme alle norme di seguito citate.

**TEST STAND: SAUTER TVM, TVM-N, TVO**

Mark applied	EU Directives	Standards
<b>CE</b>		EN 61326:1998+A1:1998+A2:2001

Date: 15.05.2011

Signature:   
SAUTER GmbH  
Management

SAUTER GmbH, Ziegeler 1, 72336 Balingen, Tel: +49 (0) 7433 99330, Fax: +49 (0) 7433 9933149