



KERN & Sohn GmbH

Ziegelei 1
D-72336 Balingen
E-Mail: info@kern-sohn.com

Tel: +49-[0]7433- 9933-0
Fax: +49-[0]7433-9933-149
Internet: www.kern-sohn.com

Betriebsanleitung Elektronischer Größenmessstab

KERN MSA 80

Version 1.0
10/2009
D

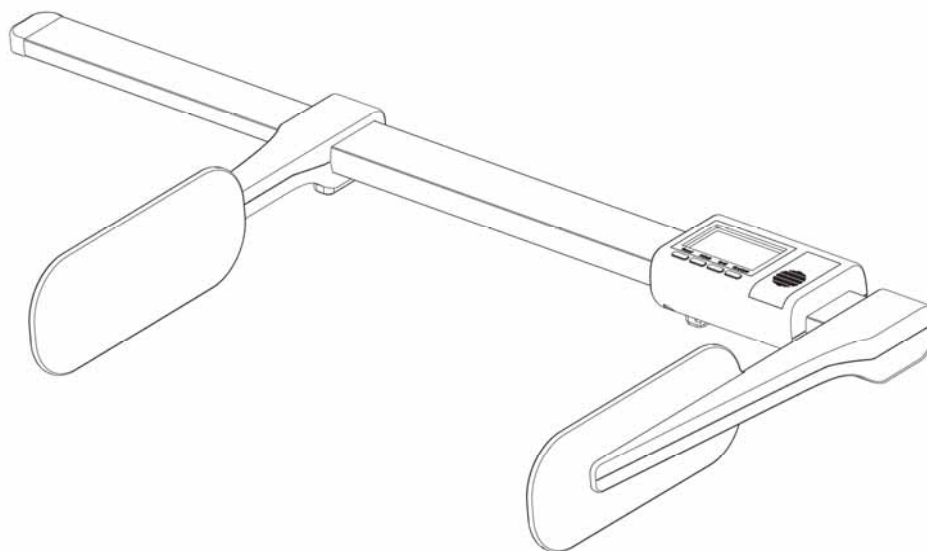

MSA_80-BA-d-0910

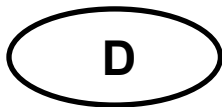

KERN MSA 80

Version 1.0 10/2009

Betriebsanleitung Elektronischer Größenmessstab

Inhaltsverzeichnis

1	Gerätübersicht	3
2	Technische Daten	4
3	Konformitätserklärung	5
4	Grundlegende Hinweise	6
5	Auspacken/Lieferumfang	7
6	Batterie einlegen	8
7	Montage an Babywage KERN MBB	9
8	Betrieb	11
9	Reinigung, Wartung, Entsorgung	14

1 Gerätübersicht

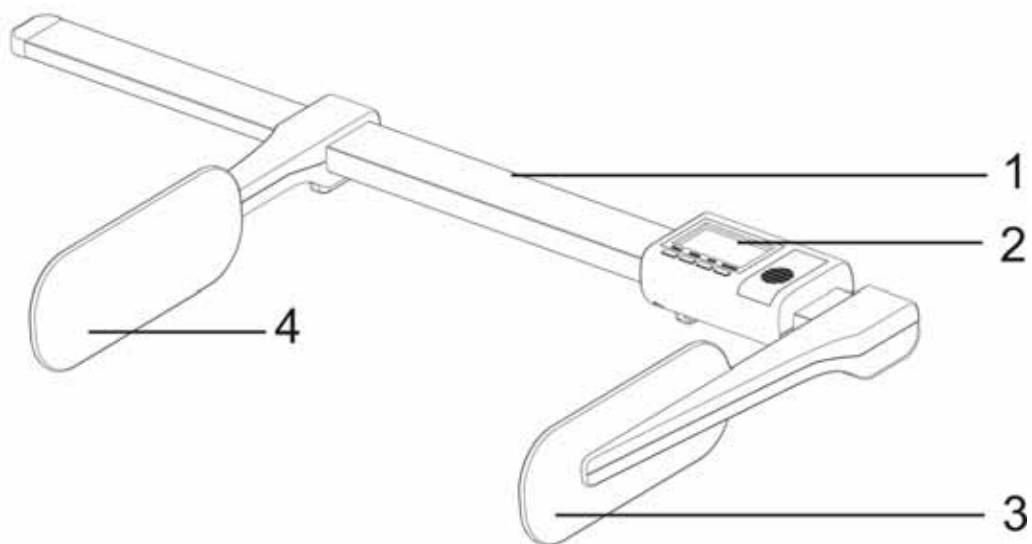

1. Messstab
2. Anzeigegerät
3. Messschieber/Fersenanschlag
4. Kopfanschlag

2 Technische Daten

KERN	MSA 80
Messbereich	35 – 80 cm
Ablesbarkeit	1 mm
Toleranz	5 mm
Einheiten	cm → ft/inch → inch
Batterie	2 x 1.5 V AAA
Betriebsdauer	600 h
Automatische Abschaltung	nach 60 s
Abmessungen (B x H x T) mm, eingeklappt	625 x 295 x 70
Nettogewicht	0.6 kg
Kombinierbare Waage	KERN MBB

3 Konformitätserklärung



KERN & Sohn GmbH

D-72322 Balingen-Frommern

Postfach 4052

E-Mail: info@kern-sohn.de

Tel: 0049-[0]7433- 9933-0

Fax: 0049-[0]7433-9933-149

Internet: www.kern-sohn.de

Konformitätserklärung

EC-Konformitätserklärung
EC- Déclaration de conformité
EC-Dichiarazione di conformità
EC- Declaração de conformidade
EC-Deklaracja zgodności

EC-Declaration of -Conformity
EC-Declaración de Conformidad
EC-Conformiteitverklaring
EC- Prohlášení o shode
ЕС-Заявление о соответствии

D	Konformitäts- erklärung	Wir erklären hiermit, dass das Produkt, auf das sich diese Erklärung bezieht, mit den nachstehenden Normen übereinstimmt.
GB	Declaration of conformity	We hereby declare that the product to which this declaration refers conforms with the following standards.
CZ	Prohlášení o shode	Tímto prohlašujeme, že výrobek, kterého se toto prohlášení týká, je v souladu s níže uvedenými normami.
E	Declaración de conformidad	Manifestamos en la presente que el producto al que se refiere esta declaración está de acuerdo con las normas siguientes
F	Déclaration de conformité	Nous déclarons avec cela responsabilité que le produit, auquel se rapporte la présente déclaration, est conforme aux normes citées ci-après.
I	Dichiarazione di conformità	Dichiariamo con ciò che il prodotto al quale la presente dichiarazione si riferisce è conforme alle norme di seguito citate.
NL	Conformiteit- verklaring	Wij verklaren hiermede dat het product, waarop deze verklaring betrekking heeft, met de hierna vermelde normen overeenstemt.
P	Declaração de conformidade	Declaramos por meio da presente que o produto no qual se refere esta declaração, corresponde às normas seguintes.
PL	Deklaracja zgodności	Niniejszym oświadczamy, że produkt, którego niniejsze oświadczenie dotyczy, jest zgodny z poniższymi normami.
RUS	Заявление о соответствии	Мы заявляем, что продукт, к которому относится данная декларация, соответствует перечисленным ниже нормам.

Height rod: **KERN MSA 80, MSD 200, MSE 210**

EU Directive	Standards
2004/108/EC EMC	EN 61000-6-3: 2007, CISPR 16-2-3: 2003 EN 61000-6-1: 2007 IEC61000-4-2: 1995+A1: 1998+A2: 2000 IEC61000-4-3: 2008 IEC61000-4-8 : 1993+A1 : 2000
2006/95/EC LVD	EN 60950: 2006

Date: 22.09.2009

Signature: 

Gottl. KERN & Sohn GmbH
Management

Gottl. KERN & Sohn GmbH, Ziegelei 1, D-72336 Balingen, Tel. +49-[0]7433/9933-0, Fax +49-[0]7433/9933-149

4 Grundlegende Hinweise



Ausbildung des Personals

Lesen Sie diese Betriebsanleitung vor der Aufstellung und Inbetriebnahme sorgfältig durch, selbst dann, wenn Sie bereits über Erfahrungen mit KERN-Produkten verfügen.

Für die ordnungsgemäße Verwendung und Pflege des Produktes ist die Betriebsanleitung vom medizinischen Fachpersonal anzuwenden und zu beachten.

Sicherheits- hinweise

- Größensmessstab nur an KERN MBB montieren.
- Nur mitgeliefertes Montagmaterial verwenden.
- Sicherstellen, dass die Montage korrekt durchgeführt wurde und alle Schrauben fest angezogen sind, s. Kap. 7 „Montage“.
- Beim Verschieben des Messschiebers darauf achten, dass die zu messende Person keinen Schaden nimmt.
- Die Körpergrößenmessung liefert nur verlässliche Werte, wenn Ferse, Rücken und Kopf gerade ausgerichtet sind. Dabei ist zu beachten, dass sich die Körpergröße einer Person im Laufe eines Tages um einige cm verändern kann.

Prüfmittel- überwachung

Eine messtechnische Überprüfung der Genauigkeit des Messstabes ist zu empfehlen, aber nicht zwingend notwendig, da die Ermittlung der menschlichen Körpergröße immer mit einer sehr großen Ungenauigkeit behaftet ist.

5 Auspacken/Lieferumfang

Kontrolle bei Übernahme

Verpackung sofort beim Eingang, sowie das Gerät beim Auspacken auf eventuell sichtbare äußere Beschädigungen überprüfen.

Verpackung/ Rücktransport

Alle Teile der Originalverpackung für einen eventuell notwendigen Rücktransport aufbewahren.
Für den Rücktransport ist nur die Originalverpackung zu verwenden.

Lieferumfang

Größenmessstab, s. Kap. 1

Batterien, 2 x 1.5 V AAA



Montageblech, siehe Kap. 7 „Montage“



Schraube [A], siehe Kap. 7 „Montage“

2 Stück



Schraube [B], siehe Kap. 7 „Montage“

2 Stück



Betriebsanleitung

6 Batterie einlegen

Vor der Erstinbetriebnahme Batterien wie folgt einlegen:

1. Batteriedeckel lt. Abb. entfernen
2. 2 x 1.5 V AAA Batterien einlegen. Dabei auf die richtige Polarität achten.
3. Batteriedeckel wieder anbringen.

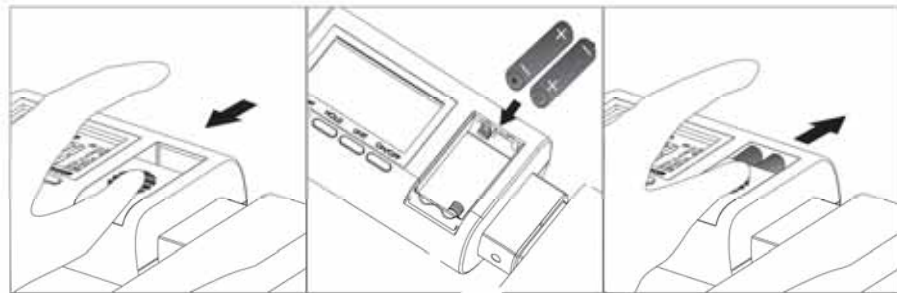

Zur Batterieschonung schaltet sich das Gerät nach 60 Sekunden ohne Anzeigenänderung automatisch ab.

Wird das Gerät längere Zeit nicht benützt, Batterien herausnehmen und getrennt aufbewahren. Auslaufen von Batterieflüssigkeit könnte das Gerät beschädigen. Erscheint in der Anzeige „lo“ ist die Kapazität der Batterien erschöpft. Batterien wie oben beschrieben tauschen.

7 Montage an Babywage KERN MBB

1. Waage umdrehen. Falls montiert, Wageplatte durch Losen der Schrauben entfernen.

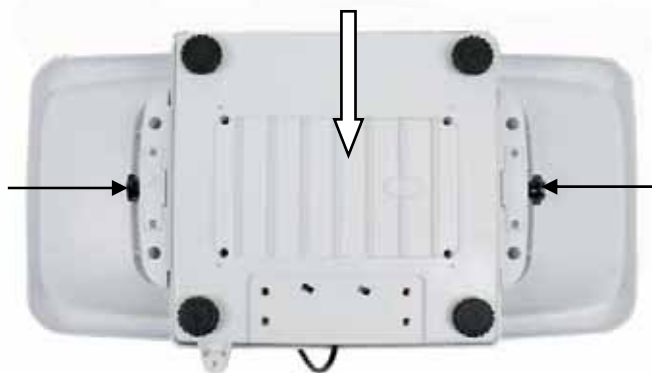

2. Montageblech lt. Abb. am Groenmessstab anbringen. Darauf achten, dass der Fixierpunkt einrastet.

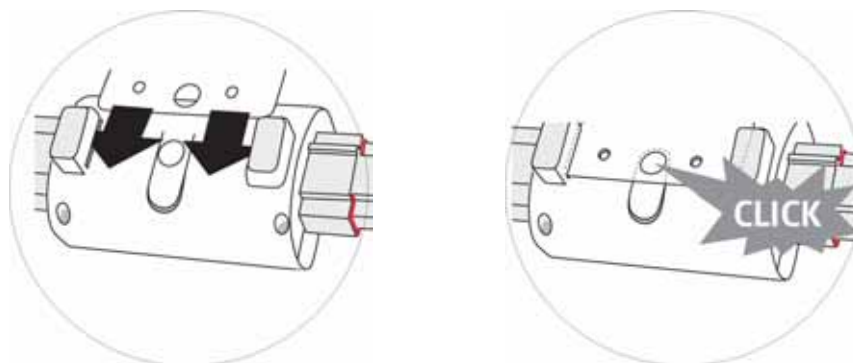

3. Montageblech mit Schrauben [A] befestigen. Groenmessstab an die Waagschale schrauben [B].

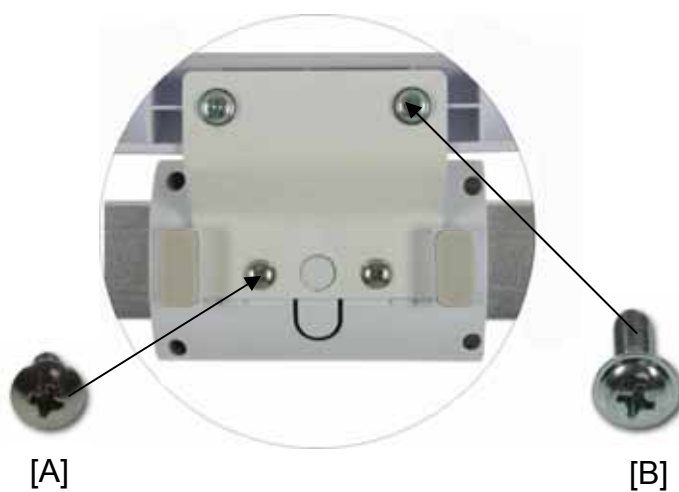

4. Wägeplatte wieder montieren (siehe Punkt 1.).



5. Umdrehen, Waage und Größenmessstab sind messbereit.



8 Betrieb

Tastatur- übersicht

Taste	Funktion
ON/OFF	Ein-/Auschalten
UNIT	Einheitenumschaltung (cm → ft/inch → inch)
HOLD	Messergebnis „einfrieren“
RESET	Skala rücksetzen (35 cm)

Einschalten/ Skala rücksetzen

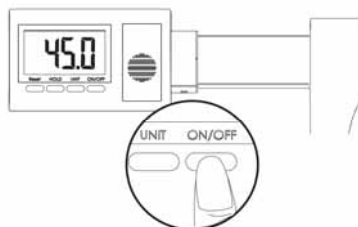

1. Größenmessstab mit **ON/OFF**-Taste einschalten.

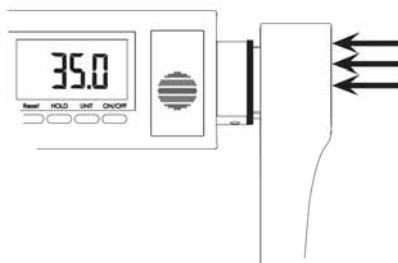

2. Rechten Messschieber bis zum Anschlag schieben.

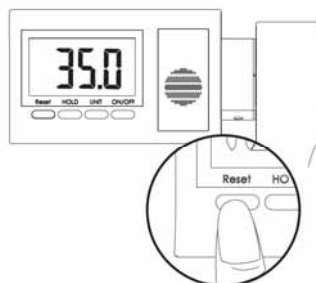

3. Weicht die Anzeige von „35.0 cm“ ab, **RESET**-Taste drücken. Die Anzeige wird auf „35.0 cm“ zurückgesetzt.

Ausschalten ⇒ **ON/OFF**-Taste drücken, die Anzeige erlischt.

Längen- messung

1. Mit KERN MBB



- ⇒ Gerät einschalten und Skala rücksetzen, s. Kap. „Einschalten/Skala rücksetzen“.
- ⇒ Kleinkind in die Waagschale legen. Der Kopf muss am Kopfanschlag liegen.
- ⇒ Messschieber lt. Abb. bis Anschlag Fersen schieben.
- ⇒ Körperlänge in der Anzeige oder am Messstab ablesen.

2. Ohne KERN MBB

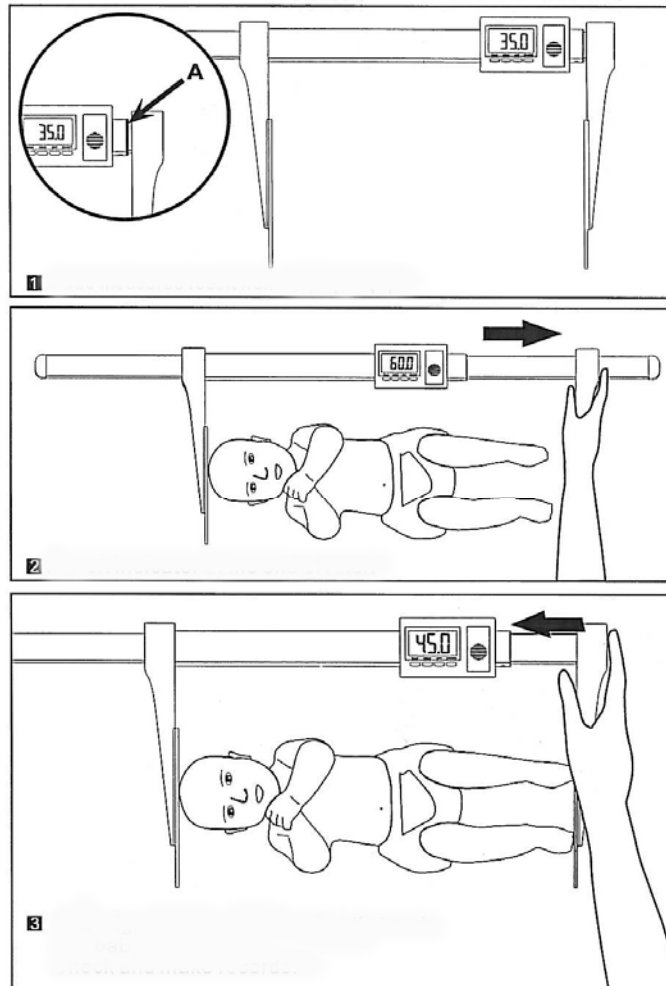

- ⇒ Gerät einschalten und Skala rücksetzen, s. Kap. „Einschalten/Skala rücksetzen“.
- ⇒ Kleinkind so positionieren, dass der Kopf am Kopfanschlag liegt.
- ⇒ Messschieber lt. Abb. bis Anschlag Fersen schieben.
- ⇒ Körperlänge in der Anzeige oder am Messstab ablesen.

HOLD-Funktion

- ⇒ Durch Drücken der **HOLD**-Taste bleibt der Messwert solange in der Anzeige stehen, bis die **HOLD**-Taste erneut gedrückt wird.

Einheitenumschaltung

- ⇒ Durch Drücken der **UNIT**-Taste kann der Messwert in die verfügbaren Einheiten umgeschaltet werden.

cm → ft/inch → inch → cm

9 Reinigung, Wartung, Entsorgung

Reinigen Keine aggressiven Reinigungsmittel (Lösungsmittel o.Ä.) benutzen, sondern nur ein mit milder Seifenlauge angefeuchtetes Tuch, bzw. Haushaltsreiniger. Es ist darauf zu achten, dass keine Flüssigkeit in das Anzeigegerät eindringt.

Wartung, Instandhaltung Das Gerät darf nur von geschulten und von KERN autorisierten Servicetechnikern geöffnet werden.

Entsorgung Die Entsorgung von Verpackung und Gerät ist vom Betreiber nach gültigem nationalem oder regionalem Recht des Benutzerortes durchzuführen.