



KERN & Sohn GmbH

Ziegelei 1
D-72336 Balingen
E-Mail: info@kern-sohn.com

Tel: +49-[0]7433- 9933-0
Fax: +49-[0]7433-9933-149
Internet:
www.kern-sohn.com

Betriebsanleitung Plattformen

KERN KTP_V20

Version 2.2

06/2009

D



KTP_V20-BA-d-0922
ME-Nr.: 72203964A

1 Sicherheitshinweise

Produktsicherheit hat einen hohen Stellenwert bei KERN & Sohn.

Nichtbeachtung der folgenden Hinweise kann zu Beschädigungen an der Wägebrücke und/oder zu Verletzungen führen.

- ▲ Vor Arbeiten mit der Wägebrücke diese Anleitung lesen. Diese Anleitung für späteren Gebrauch aufbewahren.
- ▲ Vorsicht beim Transport bzw. Anheben von schweren Geräten.
- ▲ Nur qualifiziertes Personal darf die Wägebrücke installieren und warten.
- ▲ Vor Reinigung, Installation und Wartung das Wägeterminal von der Spannungsversorgung trennen.
- ▲ Die Wägebrücke muss sich auf Raumtemperatur stabilisiert haben, bevor die Spannungsversorgung eingeschaltet wird.
- ▲ Die Wägebrücke nicht in explosionsgefährdeter Umgebung einsetzen.

2 Aufstellen der Wägebrücke

2.1 Aufstellort wählen

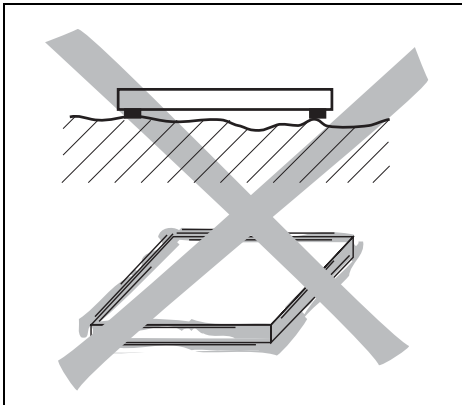

- ▲ Der Untergrund muss das Gewicht der maximal belasteten Wägebrücke an den Auflagepunkten sicher tragen können. Gleichzeitig sollte er so stabil sein, dass bei Wägearbeiten keine Schwingungen auftreten. Dies ist auch beim Einbau der Wägebrücke in Fördersystemen und dergleichen zu beachten.
- ▲ Am Aufstellort sollten möglichst keine Vibrationen von benachbarten Maschinen auftreten.

2.2 Umgebungsbedingungen

▲ Die Wägebrücke nicht in nasser oder korrosiver Umgebung einsetzen. Niemals elektronische Produkte in Flüssigkeiten eintauchen.

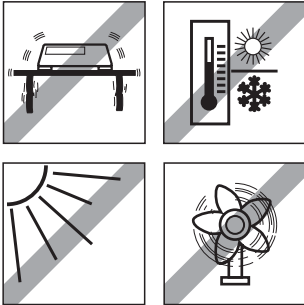

- ▲ Folgende Umweltbedingungen beachten:
- Keine direkte Sonneneinstrahlung
 - Kein starker Luftzug
 - Keine übermäßigen Temperaturschwankungen
 - Temperaturbereich -10 °C bis $+40\text{ °C}$.

2.3 Nivellieren

Nur eine exakt horizontal ausgerichtete Wägebrücke liefert genaue Wägeresultate.

Die Wägebrücke muss bei der Erstinstallation und bei jedem Standortwechsel nivelliert werden.

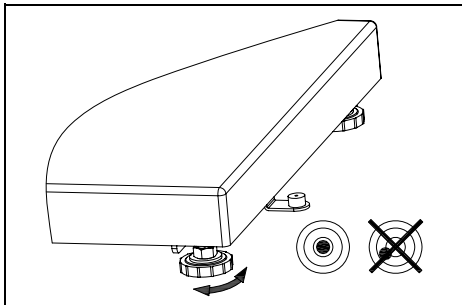

1. Die Stellfüße der Wägebrücke drehen, bis die Luftblase der Libelle im inneren Kreis liegt.
2. Kontermuttern der Stellfüße festziehen.

2.4 Anschließen am Wägeterminal

Wägezellen MT1241, MT1260

Klemme	Farbe
SIG+	rot
SIG-	weiß
EXC+	grün
EXC-	schwarz
SEN+	blau
SEN-	braun

Die Wägebrücke KTP ist zum Einsatz mit analogen KERN & Sohn Wägeterminals vorgesehen.

- Wägebrücke nach der nebenstehenden Tabelle am Wägeterminal anschließen.

Wägezellen MT1022

Klemme	Farbe
SIG+	rot
SIG-	weiß
EXC+	grün
EXC-	schwarz

3 Betriebsgrenzen

Die Wägebrücke ist so robust konstruiert, dass ein gelegentliches Überschreiten der maximalen Wägelast zu keinen Schäden führt.

Die statische Tragfähigkeit, d. h. die maximal zulässige Belastung ist abhängig von der Art der Lastaufnahme (Position A – C). Die maximale statische Tragfähigkeit darf nicht überschritten werden.

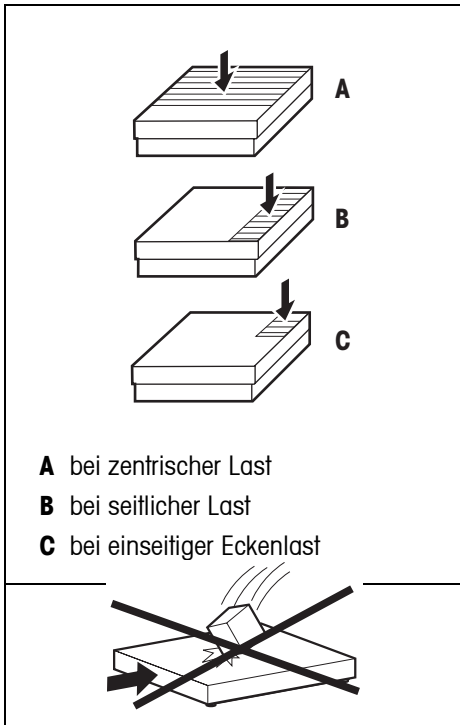

Maximal zulässige Belastung

Modell	A	B	C
KTP 6V20NLM KTP 15V20NM	40 kg	30 kg	15 kg
KTP 30V20NM KTP 60V20NM	100 kg	70 kg	35 kg
KTP 60V20NLM KTP 150V20NM	200 kg	140 kg	75 kg
KTP 150V20NLM KTP 300V20NM	400 kg	300 kg	150 kg
KTP 6V20NM	40 kg	30 kg	15 kg

▲ Fallende Lasten, Schockbelastungen sowie seitliche Stöße vermeiden.

4 Reinigung

- Wägebrücke mit einem weichen und mit einem milden Reinigungsmittel getränkten Lappen reinigen.
- Lastplatte abnehmen und Schmutz und Fremdkörper entfernen, die sich darunter angesammelt haben. Dazu keine harten Gegenstände verwenden. Wägebrücke nicht öffnen.

5 Technische Daten, Zulassungen und Zubehör

5.1 Abmessungen

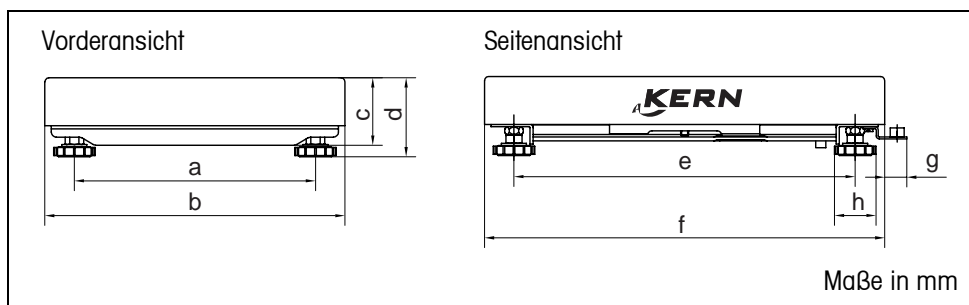

Modell	a	b	c	d	e	f	g	h
KTP 6V20NLM/ KTP15V20NM	175	240	57	68,5	235	300	22	41
KTP 30V20NM KTP 60V20NM	235	300	66	77,5	335	400	22	41
KTP 60V20NLM KTP 150V20NM	335	400	66,5	79	435	500	22	41
KTP 150V20NLM KTP 300V20NM	435	500	105	115	586	650	28	41
KTP 6V20NM	165	228	57	68,5	177	228	22	41

5.2 Technische Daten der Wägezelle

Empfindlichkeit	2 mV/V +/- 0,2 mV/V
Eingangswiderstand	410 Ω +/- 10 Ω
Ausgangswiderstand	350 Ω +/- 4 Ω
Speisung	Empfohlen: 5–15 V DC/AC Maximal: 20 V DC/AC
Zulassung	OIML Zellentyp MT1022: TC 5442 Zellentyp MT1241: TC 5382 Zellentyp MT1260: TC 5367

6.1 Entsorgung



In Übereinstimmung mit den Anforderungen der Europäischen Richtlinie 2002/96 EG über Elektro- und Elektronik-Altgeräte (WEEE) darf dieses Gerät nicht mit dem Hausmüll entsorgt werden.

Sinngemäß gilt dies auch für Länder außerhalb der EU entsprechend den geltenden nationalen Regelungen.

→ Bitte entsorgen Sie dieses Produkt gemäß den örtlichen Bestimmungen in einer getrennten Sammlung für Elektro- und Elektronikgeräte.

Bei allfälligen Fragen wenden Sie sich bitte an die zuständige Behörde oder den Händler, bei dem Sie dieses Gerät erworben haben.

Bei Weitergabe dieses Gerätes (z. B. für private oder gewerbliche/industrielle Weiternutzung) ist diese Bestimmung sinngemäß weiterzugeben.

Vielen Dank für Ihren Beitrag zum Schutz der Umwelt.

Preload, Deadload and Overload settings of KTP..V20..NM Platforms

Kern model	max. Preload* (kg) * = additive Vorlast	Deadload** (kg) **= bereits aufgebrachte Vorlast	Center Overload Protection circa (kg)	Corner Overload Protection circa (kg)	Loadcell Capacity (kg)
KTP 6V20 NM	2.28	1.72	8.5	5	10
KTP 6V20 NLM	1.86	2.14	8.5	5	10
KTP 15V20 NM	2.86	2.14	23	12	30
KTP 30V20 NM	10.52	4.48	46	30	50
KTP 60V20 NM	35.52	4.48	85	50	100
KTP 60V20 NLM	30.98	9.02	85	50	100
KTP 150V20 NM	90.98	9.02	200	130	200
KTP 150V20 NLM	136.14	13.86	270	130	300
KTP 300V20 NM	186.14	13.86	550	230	500

Platform type KTP -	Platform dimension (mm)	Loadcell	TC	Class	Max	E _{max}	E _{min}	Y	V _{min}	n	Deadload	T _{min}	T _{max}	Z	Cable-	P _{Lc}
		Typ	Nr.		Preload	-1	-4		-2	-3	(kg)	-5	-6	oder	length	
					(kg)	(kg)	(g)		(g)					DR	(m)	
6V20NM	228x228	MT1022	5442	C3	see	10	0	5000	2	3000	see	-10	40	n _{Lc}	2	0,7
6V20NLM	240x300	MT1022	5442	C3	above	10	0	5000	2	3000	above	-10	40	n _{Lc}	2	0,7
15V20NM	240x300	MT1022	5442	C3		30	0	5000	10	3000		-10	40	n _{Lc}	2	0,7
30V20NM	300x400	MT1241	5382	C3		50	0	6000	10	3000		-10	40	n _{Lc}	2	0,7
60V20NM	300x400	MT1241	5382	C3		100	0	6000	20	3000		-10	40	n _{Lc}	2	0,7
60V20NLM	400x500	MT1241	5382	C3		100	0	6000	20	3000		-10	40	n _{Lc}	2	0,7
150V20NM	400x500	MT1241	5382	C3		200	0	6000	50	3000		-10	40	n _{Lc}	2	0,7
150V20NLM	500x650	MT1260	5367	C3		300	0	6000	50	3000		-10	40	n _{Lc}	2	0,7
300V20NM	500x650	MT1260	5367	C3		500	0	6000	100	3000		-10	40	n _{Lc}	2	0,7