



# KERN RPB

Version 1.1 02/2006

## Mode d'emploi

### Balance calculant le prix

#### Sommaire

<b>1</b>	<b>Caractéristiques techniques</b>	<b>58</b>
<b>2</b>	<b>Déclaration de conformité</b>	<b>60</b>
<b>3</b>	<b>Aperçu de l'appareil</b>	<b>62</b>
<b>3.1</b>	<b>Vue d'ensemble des affichages</b>	<b>64</b>
3.1.1	Affichage poids	65
3.1.2	Affichage prix de base	65
3.1.3	Affichage prix de vente	65
<b>3.2</b>	<b>Vue d'ensemble du clavier</b>	<b>66</b>
<b>4</b>	<b>Indications fondamentales (généralités)</b>	<b>67</b>
4.1	Utilisation conforme aux prescriptions	67
4.2	Utilisation inadéquate	67
4.3	Garantie	67
4.4	Vérification des moyens de contrôle	68
<b>5</b>	<b>Directives fondamentales de sécurité</b>	<b>68</b>
5.1	Observez les indications du mode d'emploi	68
5.2	Formation du personnel	68
<b>6</b>	<b>Transport ET STOCKAGE</b>	<b>68</b>
6.1	Contrôle à la réception de l'appareil	68
6.2	Emballage	68
<b>7</b>	<b>Déballage, installation et mise en service</b>	<b>69</b>
7.1	Lieu d'installation, lieu d'utilisation	69
7.2	<b>Déballage</b>	<b>69</b>
7.2.1	Implantation	69
7.2.2	Fournitures	70
7.3	Branchement secteur	70
7.4	Fonctionnement sur accus	70
7.5	Première mise en service	70
7.6	Ajustage	71
7.7	<b>Vérification</b>	<b>73</b>
7.7.1	Jumper et sigles	74

<b>8</b>	<b>Commande</b>	<b>75</b>
8.1	Mise en marche/ arrêt et remise à zéro	75
8.2	Pesage simple	75
8.3	Pesée avec tare	76
8.4	Pesée avec détermination du prix	77
8.4.1	Mémorisation manuelle du prix de base	77
8.4.2	Sauvegarde et affichage d'un prix de base	77
8.5	AUTO CLEAR	79
<b>9</b>	<b>Eclairage du fond de l'écran d'affichage</b>	<b>79</b>
<b>10</b>	<b>Fonction AUTO SLEEP</b>	<b>80</b>
<b>11</b>	<b>Maintenance, entretien, élimination</b>	<b>81</b>
11.1	Nettoyage	81
11.2	Maintenance, entretien	81
11.3	Élimination	81
<b>12</b>	<b>Aide succincte en cas de panne</b>	<b>82</b>

## 1 Caractéristiques techniques

<b>KERN</b>	<b>RPB 6K2M</b>	<b>RPB 6K2HM</b>	<b>RPB 15K5M</b>
<i>Lisibilité (d)</i>	2 g	2 g	5 g
<i>Plage de pesée (max)</i>	6 kg	6 kg	15 kg
<i>Charge minimale</i>	40 g	40 g	100 g
<i>Valeur d'étalonnage</i>	2 g	2 g	5 g
<i>Classe d'étalonnage</i>	III	III	III
<i>Reproductibilité</i>	2 g	2 g	5 g
<i>Linéarité</i>	±4 g	±4 g	±10 g
<i>Temps de stabilisation</i>	2 sec.	2 sec.	2 sec.
<i>Poids d'ajustage conseillé (non indiqué)</i>	6 kg (M2)	6 kg (M2)	15 kg (M2)
<i>Poids net (kg)</i>	4,3	5,2	4,3
<i>Dimensions caisse (l x L x h) [mm]</i>	315 x 355 x 110	315 x 355 x 110 sans trépied 315 x 355 x 540 avec trépied	315 x 355 x 110
<i>Plateau de pesée, acier inox</i>	225 x 275 mm		
<i>Unité de pesée</i>	€/kg; €/g		
<i>Conditions ambiantes autorisées</i>	-10° C à 40° C		
<i>Degré hygrométrique</i>	max. 80 % relative (non condensant)		
<i>Tension</i>	230 V		
<i>Accumulateur</i>	Autonomie de fonctionnement environ 70 heures / durée de chargement environ 12 heures		

<b>KERN</b>	<b>RPB 15K5HM</b>	<b>RPB 30K10M</b>	<b>RPB 30K10HM</b>
<i>Lisibilité (d)</i>	5 g	10 g	10 g
<i>Plage de pesée (max)</i>	15 kg	30 kg	30 kg
<i>Charge minimale</i>	100 g	200 g	200 g
<i>Valeur d'étalonnage</i>	5 g	10 g	10 g
<i>Classe d'étalonnage</i>	III	III	III
<i>Reproductibilité</i>	5 g	10 g	10 g
<i>Linéarité</i>	±10 g	±20 g	±20 g
<i>Temps de stabilisation</i>	2 sec.	2 sec.	2 sec.
<i>Poids d'ajustage conseillé (non indiqué)</i>	15 kg (M2)	30 kg (M2)	30 kg (M2)
<i>Poids net (kg)</i>	5,2	4,3	5,2
<i>Dimensions caisse (l x L x h) [mm]</i>	315 x 355 x 110 sans trépied 315 x 355 x 540 avec trépied	315 x 355 x 110	315 x 355 x 110 sans trépied 315 x 355 x 540 avec trépied
<i>Plateau de pesée, acier inox</i>	225 x 275 mm		
<i>Unité de pesée</i>	€/kg; €/g		
<i>Conditions ambiantes autorisées</i>	-10° C à 40° C		
<i>Degré hygrométrique</i>	max. 80 % relative (non condensant)		
<i>Tension</i>	230 V		
<i>Accumulateur</i>	Autonomie de fonctionnement environ 70 heures / durée de chargement environ 12 heures		

## 2 Déclaration de conformité



**KERN & Sohn GmbH**

D-72322 Balingen-Frommern

Postfach 4052

E-Mail: [info@kern-sohn.de](mailto:info@kern-sohn.de)

Tel: 0049-[0]7433- 9933-0

Fax: 0049-[0]7433-9933-149

Internet: [www.kern-sohn.de](http://www.kern-sohn.de)

## Konformitätserklärung

**Declaration of conformity for apparatus with CE mark**

**Konformitätserklärung für Geräte mit CE-Zeichen**

**Déclaration de conformité pour appareils portant la marque CE**

**Declaración de conformidad para aparatos con marca CE**

**Dichiarazione di conformità per apparecchi contrassegnati con la marcatura CE**

- English** We hereby declare that the product to which this declaration refers conforms with the following standards.
- Deutsch** Wir erklären hiermit, daß das Produkt, auf das sich diese Erklärung bezieht, mit den nachstehenden Normen übereinstimmt.
- Français** Nous déclarons avec cela responsabilité que le produit, auquel se rapporte la présente déclaration, est conforme aux normes citées ci-après.
- Español** Manifestamos en la presente que el producto al que se refiere esta declaración está de acuerdo con las normas siguientes
- Italiano** Dichiariamo con ciò che il prodotto al quale la presente dichiarazione si riferisce è conforme alle norme di seguito citate.

## Electronic Scale: KERN RPB

Mark applied	EU Directive	Standards
<b>CE</b>	89/336/EEC EMC	EN 50081-1 EN 50082-1
	73/23/EEC Low Voltage	EN 60950

Date: 27.12.2005

Signature: \_\_\_\_\_

  
Gottl. KERN & Sohn GmbH  
Management

Gottl. KERN & Sohn GmbH, Ziegelei 1, D-72336 Balingen, Tel. +49-[0]7433/9933-0, Fax +49-[0]7433/9933-149



**KERN & Sohn GmbH**

D-72322 Balingen-Frommern

Postfach 4052

E-Mail: info@kern-sohn.de

Tel: 0049-[0]7433- 9933-0

Fax: 0049-[0]7433-9933-149

Internet: www.kern-sohn.de

## Konformitätserklärungen

**Declaration of conformity for apparatus with CE mark**

**Konformitätserklärung für Geräte mit CE-Zeichen**

**Déclaration de conformité pour appareils portant la marque CE**

**Declaración de conformidad para aparatos con marca CE**

**Dichiarazione di conformità per apparecchi contrassegnati con la marcatura CE**

- English** We hereby declare that the product to which this declaration refers conforms with the following standards.  
**This declaration is only valid with the certificate of conformity by a notified body.**
- Deutsch** Wir erklären hiermit, dass das Produkt, auf das sich diese Erklärung bezieht, mit den nachstehenden Normen übereinstimmt.  
**Diese Erklärung gilt nur in Verbindung mit der Konformitätsbescheinigung einer benannten Stelle.**
- Français** Nous déclarons avec cela responsabilité que le produit, auquel se rapporte la présente déclaration, est conforme aux normes citées ci-après.  
**Cette déclaration est valide seulement avec un certificat de conformité d'un organisme notifié.**
- Español** Manifestamos en la presente que el producto al que se refiere esta declaración está de acuerdo con las normas siguientes.  
**Esta declaración solo será válida acompañada del certificado de conformidad de conformidad de la parte nominal.**
- Italiano** Dichiariamo con ciò che il prodotto al quale la presente dichiarazione si riferisce è conforme alle norme di seguito citate.  
**Questa dichiarazione sarà valida solo se accompagnata dal certificato di conformità della parte nominale.**

<b>Model:</b>	<b>KERN RPB</b>
---------------	-----------------

<b>EU Directive</b>	<b>Standards</b>	<b>EC-type-approval certificate no.</b>	<b>Issued by</b>
90/384/EEC	EN 45501	T6860	NMI

**Date: 27.12.2005**

**Signature:**

**Gottl. KERN & Sohn GmbH  
Management**

Gottl. KERN & Sohn GmbH, Ziegelei 1, D-72336 Balingen, Tel. +49-07433/9933-0, Fax +49-074433/9933-149

### 3 Aperçu de l'appareil

Modèles écran d'affichage supérieur:

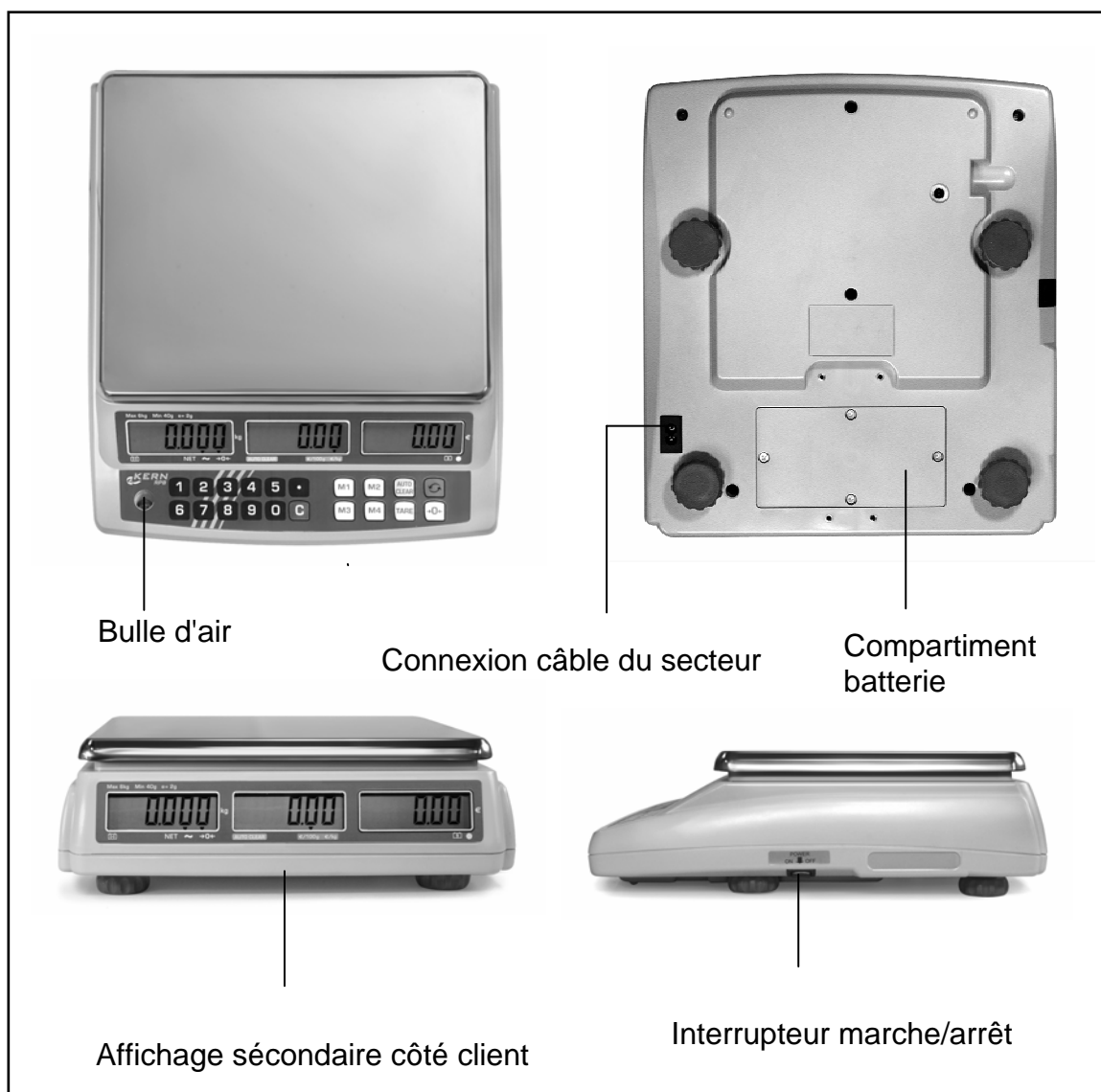

Modèles avec affichage supérieur:

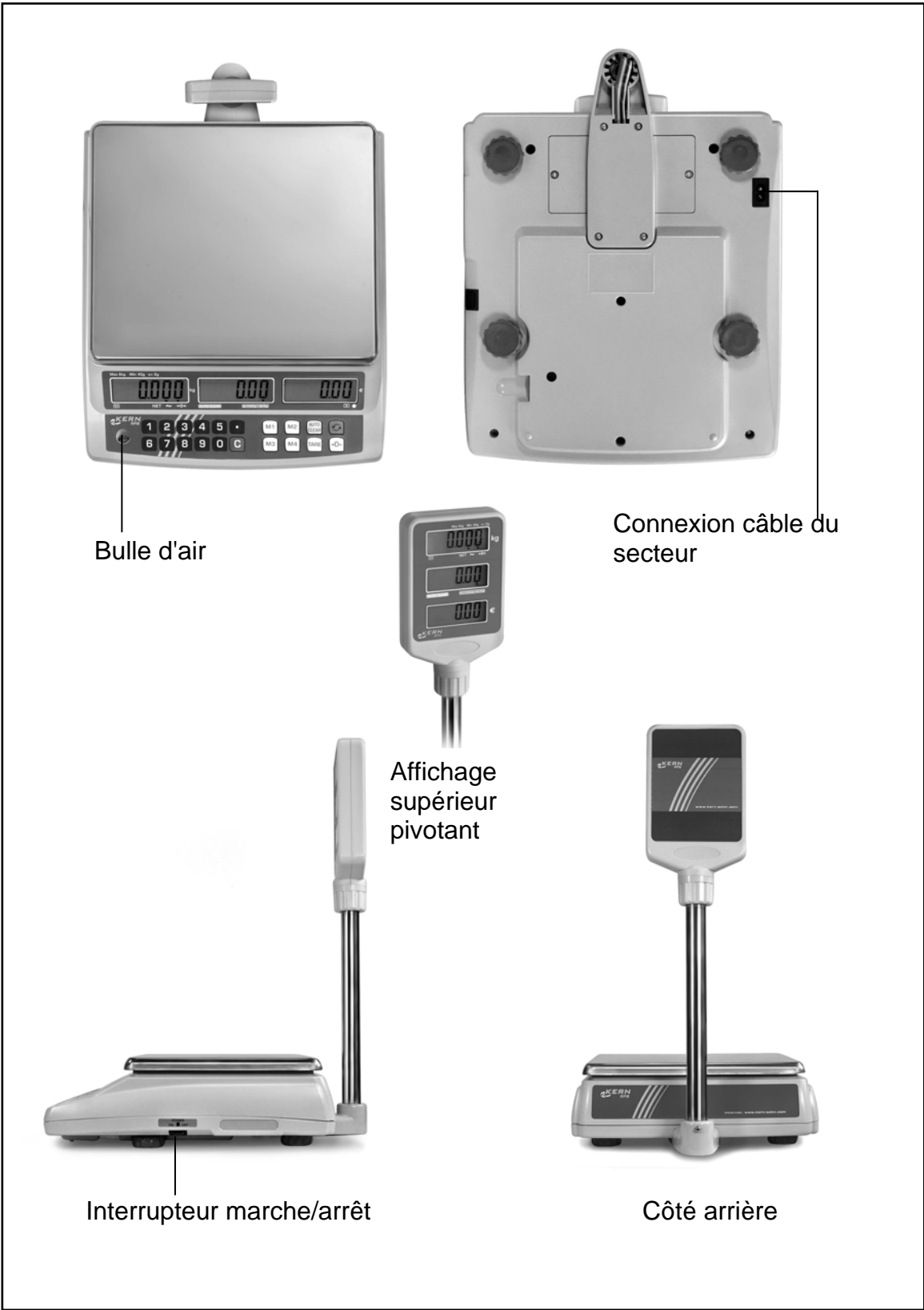

### 3.1 Vue d'ensemble des affichages

Affichage utilisateur balance:



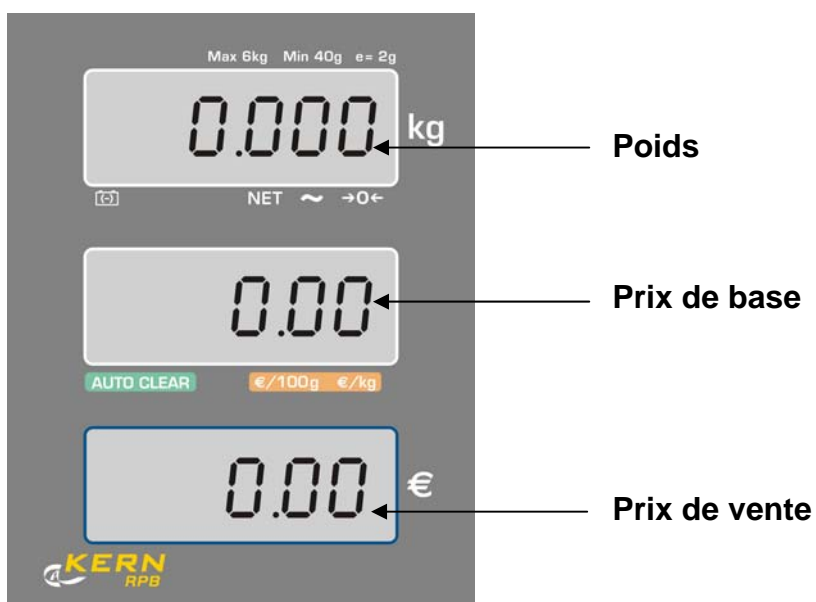

Ecran d'affichage supérieur sur les modèles avec trépied:



### 3.1.1 Affichage poids

Ici s'affichera le poids du produit pesé.

**Les flèches au dessus des symboles indiquent:**

	La capacité de l'accumulateur sera bientôt épuisée
<b>NET</b>	Poids net
	Affichage de la stabilité
<b>→0←</b>	Affichage de la position zéro

### 3.1.2 Affichage prix de base

Ici vous pourrez mémoriser votre prix de base en €/kg ou en €/100 g par l'intermédiaire du clavier alphanumérique. Le prix de base peut alors être affiché en €/kg ou en €/100 g.

**Les flèches au dessus des symboles indiquent:**











<b>AUTO CLEAR</b>	Le prix réglé est supprimé automatiquement une fois la balance déchargée
<b>€/100 g</b>	Prix de base enregistré en €/100 g
<b>€/kg</b>	Prix de base enregistré en €/kg

### 3.1.3 Affichage prix de vente

Ici s'affichera le prix de base en Euros [€].

### 3.2 Vue d'ensemble du clavier



Sélection	Fonction
	<ul style="list-style-type: none"> <li>• Touches numériques, mémorisation du prix de base/PLU</li> </ul>
	<ul style="list-style-type: none"> <li>• Touche d'effacement</li> </ul>
  	<ul style="list-style-type: none"> <li>• Enregistrement et consultation des trois valeurs PLU plus utilisées</li> </ul>
	<ul style="list-style-type: none"> <li>• Enregistrement et consultation des valeurs PLU restantes</li> </ul>
	<ul style="list-style-type: none"> <li>• Touche de tarage</li> <li>• Enregistrer</li> </ul>
	<ul style="list-style-type: none"> <li>• Touche de remise à zéro</li> <li>• Retour au mode de pesage</li> </ul>
	<ul style="list-style-type: none"> <li>• Le prix réglé est supprimé automatiquement une fois la balance déchargée</li> </ul>
	<ul style="list-style-type: none"> <li>• Touche de commutation €/kg ou €/100 g</li> </ul>

## 4 Indications fondamentales (généralités)

### 4.1 Utilisation conforme aux prescriptions

La balance que vous avez achetée sert à la détermination de la valeur de pesée de matières devant être pesées. Elle est conçue pour être utilisée comme „balance non automatique“, c' à d. que les matières à peser seront posées manuellement et avec précaution au milieu du plateau de pesée. La valeur de pesée peut être lue une fois stabilisée.

### 4.2 Utilisation inadéquate

Ne pas utiliser la balance pour des pesées dynamiques. Dans le cas où de petites quantités des matières à peser sont retirées ou ajoutées, le dispositif de « compensation de stabilité » intégré dans la balance peut provoquer l'affichage de résultats de pesée erronés. (Exemple : lorsque des liquides dégoulinent lentement d'un récipient posé sur la balance.)

Ne pas laisser trop longtemps une charge sur le plateau de pesée. A long terme, cette charge est susceptible d'endommager le système de mesure.

Eviter impérativement de cogner la balance ou de charger cette dernière au-delà de la charge maximale indiquée (Max.) après déduction éventuelle d'une charge de tare déjà existante. Sinon, la balance pourrait être endommagée.

Ne jamais utiliser la balance dans des endroits où des explosions sont susceptibles de se produire. Le modèle série n'est pas équipé d'une protection contre les explosions.

Toute modification constructive de la balance est interdite. Ceci pourrait provoquer des résultats de pesée erronés, des défauts sur le plan de la technique de sécurité ainsi que la destruction de la balance.

La balance ne doit être utilisée que selon les prescriptions indiquées. Les domaines d'utilisation/d'application dérogeant à ces dernières doivent faire l'objet d'une autorisation écrite délivrée par KERN.

### 4.3 Garantie

La garantie n'est plus valable en cas

- de non-observation des prescriptions figurant dans notre mode d'emploi
- d'utilisation outrepassant les applications décrites
- de modification ou d'ouverture de l'appareil
- dommage mécanique ou dommage par média, liquides et dégât naturel
- montage incorrect ou installation électrique incorrecte
- surcharge du mécanisme de mesure

#### **4.4 Vérification des moyens de contrôle**

Les propriétés techniques de mesure de la balance et du poids de contrôle éventuellement utilisé doivent être contrôlées à intervalles réguliers dans le cadre des contrôles d'assurance qualité. A cette fin, l'utilisateur responsable doit définir un intervalle de temps approprié ainsi que le type et l'étendue de ce contrôle. Des informations concernant la vérification des moyens de contrôle des balances ainsi que les poids de contrôle nécessaires à cette opération sont disponibles sur le site KERN ([www.kern-sohn.com](http://www.kern-sohn.com)). Grâce à son laboratoire de calibrage accrédité DKD, KERN propose un calibrage rapide et économique pour les poids d'ajustage et les balances (sur la base du standard national).

### **5 Directives fondamentales de sécurité**

#### **5.1 Observez les indications du mode d'emploi**

Lisez attentivement la totalité de ce mode d'emploi avant l'installation et la mise en service de la balance, et ce même si vous avez déjà utilisé des balances KERN.

#### **5.2 Formation du personnel**

L'appareil ne doit être utilisé et entretenu que par des collaborateurs formés à cette fin.

### **6 Transport et stockage**

#### **6.1 Contrôle à la réception de l'appareil**

Nous vous prions de contrôler l'emballage dès son arrivée et de vérifier lors du déballage que l'appareil ne présente pas de dommages extérieurs visibles.

#### **6.2 Emballage**

Conservez l'ensemble des pièces de l'emballage d'origine pour le cas où l'appareil devrait être renvoyé au fabricant.

L'appareil ne peut être renvoyé que dans l'emballage d'origine.

Avant l'expédition, détachez tous les câbles raccordés et toutes les pièces démontables/amovibles.

Installez les éventuelles sécurités prévues pour le transport. Calez toutes les pièces p. ex. le plateau de pesage, le bloc d'alimentation etc. contre les déplacements et les dommages.

## **7 Déballage, installation et mise en service**

### **7.1 Lieu d'installation, lieu d'utilisation**

La balance a été construite de manière à pouvoir obtenir des résultats de pesée fiables dans les conditions d'utilisation d'usage.

Vous pouvez travailler rapidement et avec précision à condition d'installer votre balance à un endroit approprié.

***A cette fin, tenez compte des points suivants concernant le lieu d'installation:***

- Placer la balance sur une surface solide et plane;
- Eviter d'exposer la balance à une chaleur extrême ainsi qu'une fluctuation de température, par exemple en la plaçant près d'un chauffage, ou de l'exposer directement aux rayons du soleil;
- Protéger la balance des courants d'air directs pouvant être provoqués par des fenêtres ou des portes ouvertes;
- Eviter les secousses durant la pesée;
- Protéger la balance d'une humidité atmosphérique trop élevée, des vapeurs et de la poussière;
- N'exposez pas trop longtemps la balance à une humidité élevée. L'installation d'un appareil froid dans un endroit nettement plus chaud peut provoquer l'apparition d'une couche d'humidité (condensation de l'humidité atmosphérique sur l'appareil) non autorisée. Dans ce cas, laissez l'appareil coupé du secteur s'acclimater à la température ambiante pendant env. 2 heures.
- Evitez les charges statiques des produits à peser, du récipient de pesée.

L'apparition de champs électromagnétiques ou de charges électrostatiques, ainsi que l'électricité instable peut provoquer des divergences d'affichage importantes (résultats de pesée erronés). Il faut alors installer la balance à un autre endroit.

### **7.2 Déballage**

Sortir avec précaution la balance de l'emballage, retirer la pochette en plastique et installer la balance au poste de travail prévu à cet effet.

#### **7.2.1 Implantation**

Procéder à la mise à niveau de la balance à l'aide des vis des pieds, jusqu'à ce que la bulle d'air du niveau se trouve dans le cercle prescrit.

## 7.2.2 Fournitures

### Accessoires série:

- Balance
- Plateau de pesée
- Câble d'alimentation secteur
- Capot de protection de travail
- Accumulateur
- Mode d'emploi

## 7.3 Branchement secteur

L'alimentation en courant est assurées par l'intermédiaire du câble réseau (220 V, 50-60 Hz).

## 7.4 Fonctionnement sur accus

### L'accumulateur est chargé par le transformateur interne.

Avant sa première utilisation, la pile devrait être chargée au moins pendant 15 heures à l'aide de l'adaptateur. L'autonomie de la pile est d'environ 70h. Le temps de chargement pour atteindre une recharge complète est d'environ 12h.

Fonction 'Extinction automatique' après 15 min afin d'économiser l'accumulateur.

Si l'écran de la balance affiche une flèche [▼] au-dessus du symbole de la batterie , l'énergie de l'accumulateur sera bientôt épuisée. La balance dispose alors d'une autonomie supplémentaire de 10 heures, après quoi elle s'éteindra automatiquement. Branchez l'adaptateur réseau dès que possible afin de rétablir a charge de l'accumulateur.

Le voyant DEL au-dessous de la fenêtre indiquant la quantité comptée vous informe de l'état de chargement de l'accumulateur.

rouge: L'accumulateur est quasi-déchargé

vert: L'accumulateur est entièrement chargé

jaune: Il est recommandé de charger l'accumulateur pendant une durée prolongée (la nuit).

## 7.5 Première mise en service

Un temps de chauffe de 5 minutes intervenant après la mise en marche stabilise les valeurs de mesure.

La précision de la balance dépend de l'accélération due à la pesanteur.

Il est impératif de tenir compte des indications du chapitre Ajustage.







## 7.6 Ajustage







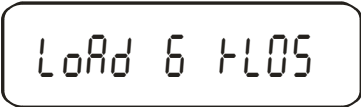

Etant donné que la valeur d'accélération de la pesanteur varie d'un lieu à l'autre sur la terre, il est nécessaire d'adapter chaque balance – conformément au principe physique fondamental de pesée – à l'accélération de la pesanteur du lieu d'installation (uniquement si la balance n'a pas déjà été ajustée au lieu d'installation en usine). Ce processus d'ajustage doit être effectué à chaque première mise en service et après chaque changement de lieu d'installation et à fluctuations du température d'environs. Pour obtenir des valeurs de mesure précises, il est recommandé en supplément d'ajuster aussi périodiquement la balance en fonctionnement de pesée.

### Procédure à suivre pour l'ajustage:

L'ajustage des balances étalonnées est bloqué par un jumper. Afin de pouvoir effectuer un ajustage, court-circuiter les deux contacts du circuit imprimé à l'aide du jumper (cf. chap. 7.7.1).

Veillez à avoir des conditions environnementales stables. Prévoyez un temps de préchauffage d'env. 10 minutes pour la stabilisation. Aucun objet ne doit se trouver sur le plateau de pesage.

Commande	Affichage
<p>Mettre la balance en marche et presser la touche TARE au cours de l'auto-test.</p> 	
<p>Entrer le mot de passe „0000“ moyennant les touches numériques:</p>  <p>confirmer</p>	 <p style="text-align: center;">↓</p> 
 <p>Aucun objet ne doit se trouver sur le plateau de pesage.</p>	

 <p>Le processus d'enregistrement du point zéro est démarré.</p>	<p>Le poids d'ajustage nécessaire apparaît:</p> 
<p>Déposez avec précaution le poids de ajustage au centre du plateau de pesage.</p>  <p>Le processus d'ajustage démarre.</p> <p>Le processus d'ajustage est terminé avec succès.</p> <p>Oter le poids d'ajustage; en cas d'erreur d'ajustage ou d'un poids d'ajustage erroné, l'écran affiche le message d'erreur (SPAN / FAKLD) et il faut alors répéter le processus d'ajustage.</p>	 <p>↓</p>  <p>↓</p> 
<p>Retour en mode de pesage :</p> 	
<p>Retour au mode d'ajustage:</p> 	

Remarque : Dans le cas de balances étalonnées, remettre le jumper en place.

## 7.7 Vérification

### Généralités:

D'après la directive UE 90/384/CEE, les balances doivent faire l'objet d'une vérification officielle lorsqu'elles sont utilisées tel qu'indiqué ci-dessous (domaine régi par la loi):

- a) Dans le cadre de relations commerciales, lorsque le prix d'une marchandise est déterminé par pesée.
- b) Dans le cas de la fabrication de médicaments dans les pharmacies ainsi que pour les analyses effectuées dans les laboratoires médicaux et pharmaceutiques.
- c) A des fins officielles
- d) Dans le cas de la fabrication d'un emballage tout prêt

En cas de doute, adressez-vous à la D.R.I.R.E. local.

Après l'opération d'étalonnage, la balance est scellée au niveau des positions repérées.

**Sans les „cachets“, l'étalonnage de la balance n'est pas valable.**

### Indications concernant la vérification

Il existe une homologation UE pour les balances désignées comme homologuées à la vérification dans les données techniques. Si la balance est utilisée comme décrit ci-dessus dans un domaine soumis à l'obligation de vérification, elle doit alors faire l'objet d'une vérification officielle et être régulièrement vérifiée par la suite.

Les vérifications ultérieures doivent être effectuées selon les prescriptions légales respectives des pays d'utilisation. En Allemagne par ex., la durée de validité de la vérification pour les balances est de 2 ans en règle générale.

Les prescriptions légales du pays d'utilisation doivent être respectées.

**Les balances soumises à l'obligation d'étalonnage doivent être mises hors circuit, lorsque:**

- **le résultat du pesage de la balance se trouve en dehors des erreurs maximales tolérées en service.** Chargez de ce fait à intervalles réguliers la balance avec un poids de contrôle connu (env. 1/3 de la charge max.) et comparez le résultat avec la valeur affichée.
- **L'échéancier pour la vérification périodique est dépassé.**

## 7.7.1 Jumper et sigles

### 1. Partie inférieure de la balance

Accès au circuit imprimé:

- Posez la balance sur son côté supérieur
- Oter le sigle
- Dans le cas de balances étalonnées, le jumper se trouve sur une broche
- Afin de pouvoir effectuer l'ajustage, le jumper doit être mise en place sur les deux broches

Position du jumper pour l'ajustage

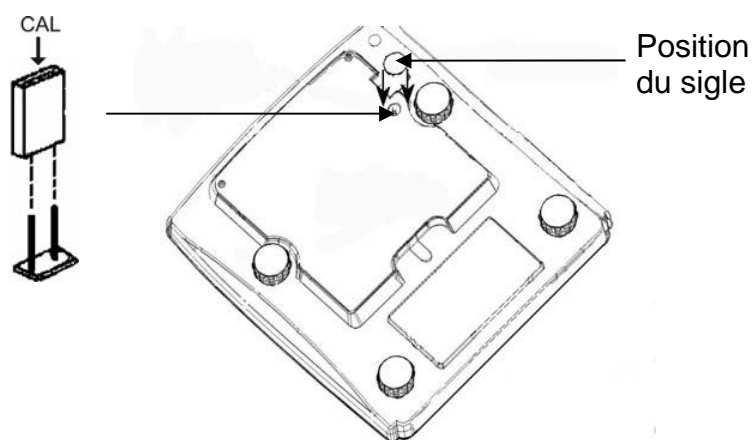

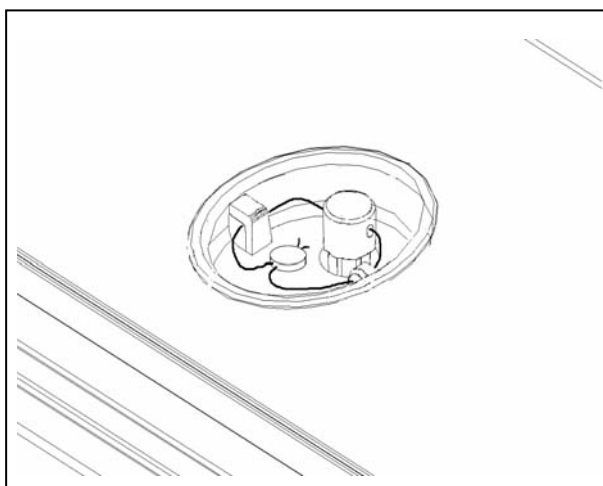

### 2. Partie supérieure de la balance

- Oter le plateau de pesée



## 8 Commande

### 8.1 Mise en marche/ arrêt et remise à zéro

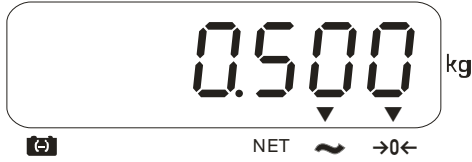

Commande	Affichage
<p>1. Allumer la balance</p> <p>Presser le bouton ON/OFF et le maintenir brièvement (sur la partie inférieure droite de la balance)</p> <p>La balance effectue un contrôle automatique.</p>	<p>Dès que les trois fenêtres d'affichage affichent la valeur "0", votre balance est prête à peser.</p>
<p>2. Remise à zéro</p> 	 <p>L'affichage zéro et la flèche au-dessus du symbole „→0←“ s'affichent.</p>

### 8.2 Pesage simple

Commande	Affichage
<p>Déposer le produit sur le plateau de pesée</p>	<p>Relever le résultat de la pesée</p>  <p>Lorsque les valeurs de pesée sont stables, une flèche s'affiche au dessus du symbole ~ .</p>
<p>Si le produit pesé est plus lourd que la valeur seuil, l'écran affiche "QL" (=surcharge) et un sifflement retentit.</p>	

### 8.3 Pesée avec tare

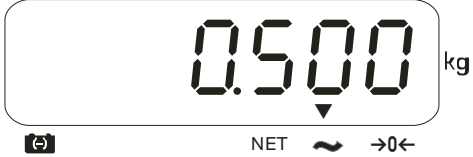
Le poids propre d'un quelconque récipient de pesage peut être saisi par la tare sur simple pression d'un bouton, afin que le pesage consécutif affiche le poids net de l'objet pesé.

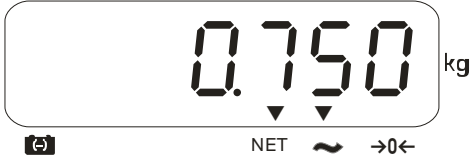
Commande	Affichage
<p>Poser le récipient à tarer vide sur le plateau de pesée. Le poids total du récipient posé s'affiche.</p>	
<p>Mise à zéro de l'affichage; "0":</p> 	 <p>Ceci indique que l'enregistrement interne du poids du récipient a eu lieu. L'affichage zéro et la flèche apparaissent au-dessus du symbole "NET".</p>
<p>Placez le produit à peser dans le récipient de tare.</p>	<p>Lisez maintenant le poids de l'objet à peser sur l'affichage.</p> 

Le processus de tarage peut être répété autant de fois que souhaité, par exemple lors de la pesée de plusieurs composants qui sont mélangés (pesée par addition).

## 8.4 Pesée avec détermination du prix

Après dépôt du produit à peser et réglage du prix de base, le prix est automatiquement calculé et il s'affiche au niveau de l'écran respectif.

### 8.4.1 Mémorisation manuelle du prix de base

Commande	Affichage		
	Poids [kg]	Prix de base	Prix [ €]
Tarer, si vous utilisez un récipient de pesée	0.000	0.00	0.00
Mettre en place le produit pesé	1.300	0.00	0.00
Entrer le prix de base moyennant les touches numériques et le prix de vente est alors calculé automatiquement	1.300	5.00	6.50

### 8.4.2 Sauvegarde et affichage d'un prix de base

- La balance peut enregistrer jusqu'à 43 valeurs PLU en tant que prix de base.
- La valeur PLU peut être enregistrée en €/kg ou bien en €/100 g.
- Les touches M1, M2 et M3 permettent d'enregistrer / afficher les trois prix de base les plus utilisés
- Les valeurs PLU restantes peuvent être enregistrées / affichées par l'intermédiaire de la touche M4.

**Enregistrement d'un prix de base par les touches de prix direct M1, M2, M3:**

Commande	Affichage		
	Poids [kg]	Prix de base	Prix [ €]
Mémorisez votre prix de base moyennant le clavier	0.000	2.00	0.00
 3 sec.	PLU		5RUEd
La mémorisation de M2/ M3 se fait de manière analogue			

### Enregistrement du prix de base par la touche M4:

Commande	Affichage		
	Poids [kg]	Prix de base	Prix [ €]
Mémorez votre prix de base moyennant le clavier, soit en €/kg ou €/100 g	0.000	2.00	0.00
 3 sec.	SAUE	Po5 00	
Entrez les chiffres du PLU désiré ou bien laissez la valeur 00 pour [PLU4]		17	
Le prix de base sera enregistré en la position choisie. Au moyen d'un signal acoustique est confirmée la mise en mémoire de la PLU.	SAUE	Po5 17	
	PLU	SAUEd	

Répéter le même procédé pour modifier les valeurs enregistrées sous une position PLU définie.

### Consultation d'un prix de base:

Commande	Affichage		
	Poids [kg]	Prix de base	Prix [ €]
 + position PLU	LORd	17	
Le prix de base enregistré à cette position s'affiche	0.000	3.00	0.00

**Remarque :** Dans le cas des touches M1, M2 et M3, il suffit juste de maintenir la touche correspondante pour afficher le prix de base.



## 8.5 AUTO CLEAR

La touche  permet d'activer la fonction AUTO-CLEAR et d'afficher simultanément la flèche par "AUTO CLEAR".

Lorsque vous ôtez le produit du plateau de pesée, le prix de base précédemment réglé demeure inchangé.



Lorsque la fonction **AUTO-CLEAR** est activée, le prix de base réglé se voit automatiquement supprimé lorsque la balance est déchargée.

## 9 Eclairage du fond de l'écran d'affichage

Commande	Affichage
 Maintenir pendant 4 secondes	<i>EL AU</i>
<b>Sélection de votre réglage:</b> 	<ol style="list-style-type: none"><li>1. Eclairage du fond de l'écran désactivé <i>EL OFF</i></li><li>2. Eclairage du fond de l'écran activé <i>EL On</i></li><li>3. Eclairage automatique du fond de l'écran uniquement en cas de chargement du plateau de pesée ou suite à l'actionnement d'une touche <i>EL AU</i></li></ol>
<b>Enregistrement de votre réglage:</b> 	

## 10 Fonction AUTO SLEEP

Lorsque la fonction AUTO SLEEP est activée, la balance se met en mode 'sleep' après écoulement d'un certain laps de temps sans changement de charge ni actionnement d'une touche. Activation automatique de l'affichage en cas de changement de charge ou d'actionnement d'une touche quelconque.

Commande	Affichage
<p>Mettre la balance en marche et presser la touche →0← au cours de l'auto-test</p> 	<p>SLEEP NOdE</p>
<p><b>Sélection de votre réglage:</b></p> 	<ol style="list-style-type: none"> <li>1. Extinction automatique désactivée SLEEP NOdE 0</li> <li>2. Extinction automatique après 1 min SLEEP NOdE 1</li> <li>3. Extinction automatique après 5 min SLEEP NOdE 5</li> <li>4. Extinction automatique après 30 min SLEEP NOdE 30</li> </ol>
<p><b>Enregistrement de votre réglage:</b></p> 	

## **11 Maintenance, entretien, élimination**

### **11.1 Nettoyage**

Avant le nettoyage, coupez l'appareil de la tension de fonctionnement.

N'utilisez pas de produits de nettoyage agressifs (dissolvants ou produits similaires) mais uniquement un chiffon humidifié avec de la lessive de savon douce. Veillez à ce que les liquides ne puissent pas pénétrer dans l'appareil et frottez ensuite ce dernier avec un chiffon doux sec.

Les poudres/restes d'échantillon épars peuvent être retirés avec précaution à l'aide d'un pinceau ou d'un aspirateur-balai.

**Retirer immédiatement les matières à peser renversées sur la balance.**

### **11.2 Maintenance, entretien**

L'appareil ne doit être ouvert que par des dépanneurs formés à cette fin et ayant reçu l'autorisation de KERN.

Avant d'ouvrir l'appareil, couper ce dernier du secteur.

### **11.3 Elimination**

L'élimination de l'emballage et de l'appareil doit être effectuée par l'utilisateur selon le droit national ou régional en vigueur au lieu d'utilisation.

## 12 Aide succincte en cas de panne

En cas d'anomalie dans le déroulement du programme, la balance doit être arrêtée pendant un court laps de temps et coupée du secteur. Le processus de pesée doit alors être recommencé depuis le début.

<b>Défaut</b>	<b>Cause possible</b>
<i>L'affichage de poids ne s'allume pas.</i>	• <i>La balance n'est pas en marche.</i>
	• <i>La connexion au secteur est coupée (câble de secteur pas branché/défectueux).</i>
	• <i>Panne de tension de secteur.</i>
	• <i>Les piles ont été interverties à leur insertion ou sont vides</i>
	• <i>Aucune pile n'est insérée.</i>
<i>L'affichage du poids change sans discontinuer</i>	• <i>Courant d'air/circulation d'air</i>
	• <i>Vibrations de la table/du sol</i>
	• <i>Le plateau de pesée est en contact avec des corps étrangers.</i>
	• <i>Champs électromagnétiques/ charge électrostatique (changer de lieu d'installation/ si possible, arrêter l'appareil provoquant l'anomalie)</i>
<i>Le résultat de la pesée est manifestement faux</i>	• <i>L'affichage de la balance n'est pas sur zéro</i>
	• <i>L'ajustage n'est plus bon.</i>
	• <i>Changements élevés de température.</i>
	• <i>Champs électromagnétiques/ charge électrostatique (changer de lieu d'installation/ si possible, arrêter l'appareil provoquant l'anomalie)</i>

Au cas où d'autres messages d'erreur apparaissent, arrêter puis rallumer la balance. En cas de perdurance du message d'erreur, faites appel au fabricant.