



KERN & Sohn GmbH

Ziegelei 1
D-72336 Balingen
E-Mail: info@kern-sohn.com

Tel: +49-[0]7433- 9933-0
Fax: +49-[0]7433-9933-149
Internet: www.kern-sohn.com

Mode d'emploi Balance plate-forme

KERN ITT, KMT-TM

Version 2.1
11/2007
F



ITT-BA-f-0721
ME-Nr.: 22017084

Sommaire

	Page
1	Introduction5
1.1	Consignes de sécurité5
1.2	Description6
1.3	Mise en service9
2	Commande11
2.1	Mise en service et hors service11
2.2	Remise à zéro / Correction de zéro11
2.3	Pesée simple11
2.4	Pesée avec tare12
2.5	Affichage de la capacité disponible14
2.6	Pesage dynamique14
2.7	Addition jusqu'à un poids cible et contrôle15
2.8	Travailler avec des identifications17
2.9	Etablir un protocole des résultats17
2.10	Afficher les informations18
2.11	Commuter la balance18
2.12	Totalisation18
2.13	Nettoyage19
3	Compter20
3.1	Compter des pièces lors de l'introduction dans un récipient20
3.2	Compter les pièces contenues d'un récipient21
3.3	Compter avec un nombre de pièces de référence variable21
3.4	Compter avec une précision minimale21
3.5	Optimisation de référence22
3.6	Compter avec détermination automatique de référence22
3.7	Compter avec poids moyen à la pièce connu22
3.8	Compter par appel d'un poids moyen à la pièce mémorisé23
3.9	Compter par appel d'un nombre de pièces à atteindre mémorisé24
3.10	Compter avec deux balances25
4	Réglages dans le menu27
4.1	Commande du menu27
4.2	Vue d'ensemble29
4.3	Réglages de la balance (SCALE)33
4.4	Réglages d'application (APPLICATION)36
4.5	Réglages de terminal (TERMINAL)40
4.6	Configurer les interfaces (COMMUNICATION)41
4.7	Diagnostic et impression des réglages de menu (DIAGNOS)45
5	Description d'interface47
5.1	Instructions d'interface SICS47
5.2	Mode TOLEDO continuous50

6	Messages d'événement et d'erreur	52
7	Caractéristiques techniques et accessoires	55
7.1	Caractéristiques techniques	55
8	Annexe	58
8.1	Tableaux valeurs Géo	58
8.2	Exemples de protocoles	61
9	Index	62

1 Introduction

1.1 Consignes de sécurité



ATTENTION!

N'utiliser pas la balance dans un environnement à risque d'explosion!

Notre assortiment comporte des balances spéciales pour les environnements à risque d'explosion.



DANGER!

Danger d'électrocution!

▲ Avant toute intervention sur l'appareil, tirer la fiche de la prise.



DANGER!

Danger d'électrocution si le câble d'alimentation est endommagé!

▲ Contrôler régulièrement le bon état du câble d'alimentation et mettre la balance immédiatement hors service si le câble est endommagé.

▲ A l'arrière de l'appareil, laisser un espace libre d'au moins 3 cm, afin d'éviter un pli serré du câble d'alimentation.



ATTENTION!

N'ouvrir en aucun cas l'appareil!

En cas de violation, la garantie devient caduque. L'appareil peut uniquement être ouvert par du personnel autorisé.

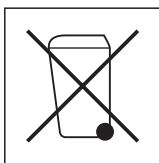

Elimination

→ Lors de l'élimination, respecter les prescriptions en vigueur en matière de protection de l'environnement.

Si l'appareil est équipé d'un accu:

L'accu contient des métaux lourds et ne peut pour cette raison pas être éliminé avec les déchets normaux.

→ Respecter les prescriptions locales d'élimination de substances à risque de pollution de l'environnement.

Remarque Utilisation dans le domaine alimentaire

Les pièces qui peuvent entrer en contact avec des aliments ont une surface lisse et sont faciles à nettoyer. Les matériaux utilisés ne forment pas d'éclats et ne contiennent pas de substances nuisibles.

Dans le domaine alimentaire, on recommande l'utilisation de la housse de protection fournie.

→ Nettoyer régulièrement et soigneusement la housse de protection.

→ Remplacer sans retard les housses de protection endommagées ou fortement encrassées.

1.2 Description

1.2.1 Vue d'ensemble

- 1 Afficheur
- 2 Spécifications, plaque signalétique
- 3 Touches numériques
- 4 Touches de fonction



- 1 Raccordement alimentation électrique
- 2 Connexion de la plateforme de pesage
- 3 Interface optionnelle
- 4 Interface RS232

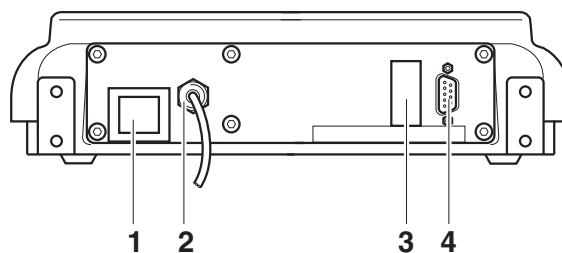



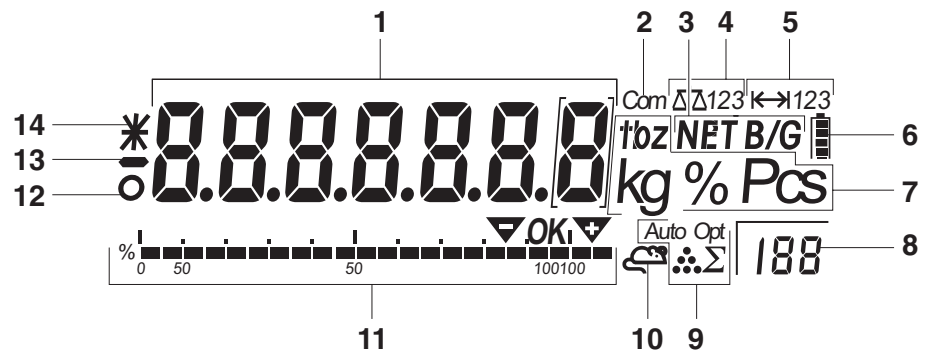

1.2.2 Affichage













- 1** Affichage 7 segments, 7 positions avec point décimal
- 2** Interface active
- 3** Symbole d'affichage de valeurs brutes et nettes
- 4** Balance active
- 5** Affichage de la plage de pesée
- 6** Etat de charge de l'accu; uniquement pour les balances avec accu
- 7** Unités de poids
- 8** Nombre de pièces de référence sélectionné
- 9** Symboles d'optimisation du poids moyen à la pièce et de totalisation
- 10** Symbole pour pesage dynamique
- 11** Affichage graphique de la plage de pesée, affichage du contrôle
- 12** Détection de stabilisation (s'éteint lorsqu'une valeur de poids stable est atteinte)
- 13** Signe
- 14** Identification pour valeurs de poids modifiées ou calculées, p. ex. résolution plus élevée, poids inférieur au poids minimum

1.2.3 Clavier

Fonctions principales

Touche	Fonction en mode de commande	Fonction dans le menu
	Mettre l'appareil en service et hors service; annuler	Au dernier point de menu –END–
	Remettre à zéro la balance	Page précédente
	Tarer la balance	Page suivante
	Touche de transfert Actionnement de touche long: appeler le menu	Activer un point de menu Accepter le réglage sélectionné

Fonctions supplémentaires

Touche	Fonction
	Touche d'information: Demander des informations complémentaires, p. ex. poids brut, poids moyen à la pièce, résolution plus élevée...
	Commuter la balance
	Commutation entre valeur de poids et nombre de pièces
	Peser le poids moyen à la pièce ou procéder numériquement
	Déterminer le poids moyen à la pièce à partir de 10 pièces
	Déterminer le poids moyen à la pièce à partir d'un nombre de pièces quelconque
	Introduire les identifications
	Mémoire
	Signe, additionner/soustraire
	Touche d'effacement
Touches 0 ... 9 et point décimal	Touches numériques d'introduction de valeurs de poids, d'identifications ...

1.3 Mise en service

1.3.1 Raccorder l'alimentation électrique



ATTENTION!

Avant le raccordement au réseau électrique, contrôler si la valeur de tension imprimée sur la plaque signalétique correspond à la tension secteur locale.

▲ Ne raccorder en aucun cas l'appareil si la valeur de tension sur la plaque signalétique diffère de la tension secteur locale.

→ Insérer la fiche secteur dans la prise de courant.

Après le raccordement, l'appareil effectue un autotest. Lorsque l'affichage de zéro apparaît, l'appareil est prêt à fonctionner.

→ Calibrer l'appareil, afin de garantir la plus grande précision, voir point 4.3.2.

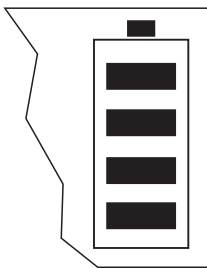

Les terminaux avec AkkuPac ont en fonctionnement normal une autonomie d'env. 30 heures hors branchement secteur. La condition en est que l'éclairage d'arrière-plan soit éteint et qu'il n'y ait pas d'appareil périphérique raccordé.

Le symbole de batterie indique l'état de charge actuel de l'accu. 1 segment correspond à env. 25 % de capacité. Lorsque le symbole clignote, l'accu doit être mis en charge (au moins 4 heures). Si le travail se poursuit pendant la charge, le temps de charge est plus long. L'accu est protégé contre la surcharge.

Remarque

En cas de fonctionnement secteur permanent, la capacité de charge de l'accu peut diminuer.

→ Afin de maintenir la capacité de charge, décharger complètement l'accu après maximum 4 semaines avant de le recharger.

1.3.2 Vérification des moyens de contrôle

Les propriétés techniques de mesure de la balance et du poids de contrôle éventuellement utilisé doivent être contrôlées à intervalles réguliers dans le cadre des contrôles d'assurance qualité. A cette fin, l'utilisateur responsable doit définir un intervalle de temps approprié ainsi que le type et l'étendue de ce contrôle. Des informations concernant la vérification des moyens de contrôle des balances ainsi que les poids de contrôle nécessaires à cette opération sont disponibles sur le site KERN (www.kern-sohn.com). Grâce à son laboratoire de calibrage accrédité DKD, KERN propose un calibrage rapide et économique pour les poids d'ajustage et les balances (sur la base du standard national).

1.3.3 Vérification

Généralités:

D'après la directive UE 90/384/CEE, les balances doivent faire l'objet d'une vérification officielle lorsqu'elles sont utilisées tel qu'indiqué ci-dessous (domaine régi par la loi):

- Dans le cadre de relations commerciales, lorsque le prix d'une marchandise est déterminé par pesée.
- Dans le cas de la fabrication de médicaments dans les pharmacies ainsi que pour les analyses effectuées dans les laboratoires médicaux et pharmaceutiques.
- A des fins officielles
- Dans le cas de la fabrication d'un emballage tout prêt

En cas de doute, adressez-vous à la D.R.I.R.E. local.

Indications concernant la vérification:

Il existe une homologation UE pour les balances désignées comme homologuées à la vérification dans les données techniques. Si la balance est utilisée comme décrit ci-dessus dans un domaine soumis à l'obligation de vérification, elle doit alors faire l'objet d'une vérification officielle et être régulièrement vérifiée par la suite.

Les vérifications ultérieures doivent être effectuées selon les prescriptions légales respectives des pays d'utilisation. En Allemagne par ex., la durée de validité de la vérification pour les balances est de 2 ans en règle générale.

Les prescriptions légales du pays d'utilisation doivent être respectées.

2 Commande

2.1 Mise en service et hors service

Mise en service → Appuyer sur .

La balance effectue un test d'affichage. Lorsque l'affichage de poids apparaît, la balance est prête à fonctionner.

Mise hors service → Appuyer sur .

Avant que l'affichage ne s'éteigne, il apparaît brièvement -OFF-.

2.2 Remise à zéro / Correction de zéro

La remise à zéro corrige l'influence d'un léger encrassement du plateau de charge.

Manuellement 1. Décharger la balance.

2. Appuyer sur .

L'affichage de zéro apparaît.

Automatiquement Pour les balances non admises à la vérification, la correction automatique de zéro peut être désactivée dans le menu ou le montant modifié.

Par défaut, le zéro de la balance est automatiquement corrigé lorsque la balance est déchargée.

2.3 Pesée simple

1. Placer la marchandise à peser.

2. Attendre que la détection de stabilisation  s'éteigne.

3. Lire le résultat de pesage.

2.4 Pesée avec tare

2.4.1 Tarage

→ Placer un récipient vide et appuyer sur .

L'affichage de zéro et le symbole **NET** apparaissent.

La tare reste mémorisée jusqu'à ce qu'elle soit effacée.

2.4.2 Effacer la tare

→ Décharger la balance et appuyer sur .

Le symbole **NET** s'éteint, l'affichage de zéro apparaît.

ou

→ Appuyer sur .

Le symbole **NET** s'éteint, le poids brut apparaît à l'afficheur.

Si $A.CL-TT$ est activé dans le menu, la tare est automatiquement effacée dès que la balance est déchargée.

2.4.3 Tarage automatique

Condition

$A-TARE$ est activé dans le menu, le symbole **T** clignote dans l'affichage.

→ Placer le récipient ou la marchandise à emballer.

Le poids de l'emballage est automatiquement mémorisé comme tare, l'affichage de zéro et le symbole **NET** apparaissent.

2.4.4 Introduction numérique de la tare

1. Introduire numériquement la tare connue et appuyer sur .

Le poids introduit est automatiquement mémorisé comme tare, le symbole **NET** apparaît ainsi que la tare avec signe négatif.

2. Placer le récipient rempli sur la balance.

L'afficheur indique le poids net.

2.4.5 Tarage par appel d'une valeur de tare mémorisée



ITT-BA-f-0720 disposent au total de 100 emplacements de mémoire pour valeurs de tare, poids moyens à la pièce, poids cible et nombre de pièces cible souvent utilisés. Pour le réglage d'usine, les mémoires 01 à 40 sont prévues pour les valeurs de tare. Les valeurs de tare mémorisées sont également conservées lorsque la balance est mise hors service.

Mémoriser les tares

1. Déterminer la tare d'une des manières préalablement décrites.
2. Introduire le numéro de l'emplacement de mémoire (réglage d'usine: 1 ... 40) et maintenir la touche  enfoncée jusqu'à ce que la confirmation apparaisse à l'affichage, p. ex. `TARE.12`.

Remarque

Si une tare était déjà mémorisée à l'emplacement de mémoire sélectionné, le message `REPLACE` apparaît sur l'afficheur.

- Pour mémoriser la nouvelle tare, appuyer sur . L'ancienne tare est écrasée.
- Pour annuler l'opération de mémorisation, appuyer sur . L'affectation actuelle de l'emplacement de mémoire reste valable.

Appeler les tares

→ Introduire le numéro de l'emplacement de mémoire avec la tare désirée (réglage d'usine: 1 ... 40) et appuyer brièvement sur .

La valeur de tare sélectionnée est chargée depuis la mémoire et apparaît brièvement sur l'afficheur. La balance tare avec la valeur de tare sélectionnée et affiche ensuite le poids net actuel.

Effacer les tares mémorisées

1. Introduire le numéro de l'emplacement de mémoire avec la tare à effacer (réglage d'usine: 1 ... 40) et appuyer brièvement sur .

La valeur de tare mémorisée est affichée.

2. Appuyer sur  dans les 2 secondes.

L'afficheur indique brièvement `CLEAR`. La valeur de tare mémorisée est effacée.

2.4.6 Tare successive

Condition

La fonction de tare CHAI_n.tr est activée dans le menu.

Avec cette fonction, on peut tarer plusieurs fois, p. ex. lorsqu'on place des cartons entre différentes couches individuelles de la marchandise dans un récipient.

1. Placer le premier récipient ou la première marchandise à emballer et appuyer sur .

Le poids de l'emballage est mémorisé comme tare, l'affichage de zéro et le symbole **NET** apparaissent.

2. Peser la marchandise à peser et lire/imprimer le résultat.
3. Placer le deuxième récipient ou marchandise à emballer et appuyer à nouveau sur .

Le poids total reposant sur la balance est mémorisé comme nouvelle tare, l'affichage de zéro apparaît.

4. Peser la marchandise à peser dans le 2e récipient et lire/imprimer le résultat.
5. Répéter les deux dernières étapes pour les autres récipients.

2.5 Affichage de la capacité disponible



La balance dispose d'un affichage graphique de la capacité disponible de la balance. La barre indique combien de pour cent de la capacité de la balance sont déjà utilisés et quelle est la capacité encore disponible. Dans l'exemple, env. 65 % de la capacité de la balance est déjà utilisée.

2.6 Pesage dynamique

Avec la fonction pesage dynamique, vous pouvez peser des marchandise à peser instables, p. ex. des animaux vivants. Lorsque la fonction est activée, le symbole  apparaît dans l'affichage.

Pour le pesage dynamique, la balance calcule la valeur moyenne de 56 pesées en 4 secondes.

Avec démarrage manuel

Condition

AVErAGE -> MAnuAL est sélectionné dans le menu.

La marchandise à peser doit peser plus de 5 pas d'affichage de la balance.

1. Placer la marchandise à peser sur la balance et attendre qu'elle se soit quelque peu stabilisée.
2. Appuyer sur  pour lancer le pesage dynamique.
Pendant le pesage dynamique, des segments horizontaux apparaissent sur l'afficheur, ensuite le résultat dynamique est affiché avec le symbole *.
3. Décharger la balance afin de pouvoir lancer un nouveau pesage dynamique.

Avec démarrage automatique

Condition

AVERAGE →AUTO est sélectionné dans le menu.

La marchandise à peser doit peser plus de 5 pas d'affichage de la balance.

1. Placer la marchandise à peser sur la balance.

La balance démarre automatiquement le pesage dynamique.

Pendant le pesage dynamique, des segments horizontaux apparaissent sur l'afficheur, ensuite le résultat dynamique est affiché avec le symbole *.

2. Décharger la balance afin de pouvoir effectuer un nouveau pesage dynamique.

2.7 Addition jusqu'à un poids cible et contrôle

Le terminal ITT-BA-f-0720 permet l'addition de marchandises jusqu'à un poids cible déterminé dans des tolérances définies. Avec cette fonction, on peut également vérifier si les marchandises à peser sont dans une plage de tolérance prédéfinie.

Le terminal ITT-BA-f-0720 dispose au total de 100 emplacements de mémoire pour valeurs de tare, poids moyens à la pièce, poids cible et nombres de pièces à atteindre souvent utilisés. Pour le réglage d'usine, les mémoires 81 à 90 sont prévues pour les poids cibles. Les poids cibles mémorisés sont également conservés lorsque la balance est mise hors service.

2.7.1 Mémoriser les poids cibles



1. Introduire le numéro de l'emplacement de mémoire (réglage d'usine: 81 ... 90) et maintenir la touche  enfoncée jusqu'à ce que la confirmation TARGET apparaisse à l'affichage.

2. Introduire le poids cible dans l'unité indiquée, p. ex. 1,5 kg, et confirmer avec .

L'affichage TOLER apparaît et + clignote.

3. Introduire la tolérance supérieure dans l'unité de poids indiquée, p. ex. 0,1 kg, et confirmer avec .

-OU-



- Appuyer sur , introduire la tolérance supérieure en pour cent et confirmer avec .

L'affichage TOLER apparaît et – clignote.

4. Introduire la tolérance inférieure de manière correspondante.

La balance revient au mode de pesée.

Remarque Si un poids cible était déjà mémorisé à l'emplacement de mémoire sélectionné, le message `REPLACE` apparaît sur l'afficheur.

- Pour mémoriser le nouveau poids cible, appuyer sur . L'ancien poids cible est écrasé.
- Pour annuler l'opération de mémorisation, appuyer sur . L'affectation actuelle de l'emplacement de mémoire reste valable.

2.7.2 Appeler les poids cibles

→ Introduire le numéro de l'emplacement de mémoire avec le poids cible désiré (réglage d'usine: 81 ... 90) et appuyer brièvement sur .

Le poids cible sélectionné et les tolérances sont chargés depuis la mémoire et apparaissent brièvement sur l'afficheur. La balance est maintenant prête pour l'addition ou le contrôle.

2.7.3 Addition

1. Placer un récipient vide et tarer.
2. Remplir le récipient avec la marchandise à peser.



Le dosage peut être suivi sur l'affichage graphique. Ce faisant, la marque de 50 % est disposée loin à gauche afin de disposer de plus de segments d'affichage entre 50 % et 100 % pour un dosage précis.

Tant que la tolérance inférieure n'est pas atteinte, la marque de tolérance en moins est affichée.



Lorsque le poids de la marchandise à peser est dans les limites de la tolérance prédéfinie, la marque **OK** est visible et un bref signal acoustique retentit, si cela est activé dans le menu.



Lorsque la marque de tolérance en plus apparaît, le poids se situe au-dessus de la tolérance admissible.

2.7.4 Contrôle



1. Placer la marchandise à peser sur la balance.
2. A l'aide de la marque affichée, contrôler si la marchandise à peser se situe dans la tolérance prédéfinie ou bien en dessous ou au-dessus de celle-ci.

2.7.5 Effacer les poids cibles mémorisés

1. Introduire le numéro de l'emplacement de mémoire avec le poids cible à effacer (réglage d'usine: 81 ... 90) et appuyer brièvement sur .

Le poids cible mémorisé est affiché.

2. Appuyer sur  dans les 2 secondes.





L'afficheur indique brièvement `CLEARED`. Le poids cible mémorisé est effacé.

2.8 Travailler avec des identifications



Les séries de pesage peuvent être pourvues de 2 numéros d'identification ID1 et ID2 de jusqu'à 40 caractères, qui sont imprimés sur les protocoles.

Lorsque p. ex. un numéro de client ou un numéro d'article sont attribués, on peut ensuite déterminer de manière univoque sur le protocole quel article a été pesé pour quel client.



2.8.1 Introduire l'identification

1. Introduire l'identification et appuyer sur .
IDENT 1 apparaît dans l'affichage.
2. Si l'identification introduite doit être mémorisée comme ID1, appuyer sur . Si l'identification introduite doit être mémorisée comme ID2, appuyer d'abord sur , ensuite sur .
La balance revient au mode de pesée.

2.8.2 Afficher les identifications

- Afficher ID1: appuyer 1 x brièvement sur .
Le numéro actuellement attribué à l'ID1 apparaît dans l'affichage. Si aucun ID1 n'a été attribué, il apparaît no ID.
- Afficher ID2: appuyer 2 x brièvement sur .
Le numéro actuellement attribué à l'ID2 apparaît dans l'affichage. Si aucun ID2 n'a été attribué, il apparaît no ID.

2.8.3 Effacer les identifications

1. Appuyer 1 x brièvement sur  pour afficher l'ID1 ou 2 x brièvement sur  pour afficher l'ID2.
2. Tant que l'identification est affichée, appuyer sur .
L'effacement est confirmé brièvement par le message CLEARed.

2.9 Etablir un protocole des résultats

Si une imprimante ou un ordinateur sont raccordés à la balance, les résultats de pesage peuvent être imprimés ou transmis à un ordinateur.

- Appuyer sur .
Le contenu de l'affichage est imprimé ou transmis à l'ordinateur. Pour les exemples de protocoles voir point 8.2.

2.10 Afficher les informations

Pour la touche , on peut configurer dans le menu jusqu'à 13 valeurs différentes d'affichage.

En fonction de la configuration dans le menu, voir point 4.4.5, on peut entre autres stocker les valeurs suivantes dans un ordre quelconque:

- Nombre net de pièces
- Poids brut
- Poids moyen à la pièce
- Poids moyen à la pièce avec une résolution plus élevée
- Précision de comptage

1. Appuyer sur .

La première valeur est affichée.

2. Appuyer à nouveau sur .

La valeur suivante est affichée.

3. Répéter jusqu'à ce que l'affichage de poids réapparaisse.

Remarque

Si on n'appuie pas à nouveau sur  dans les 5 secondes, la balance revient automatiquement à l'affichage de poids, même si toutes les informations n'ont pas encore été consultées.

2.11 Commuter la balance

Lorsqu'une deuxième balance ou plate-forme de pesage est raccordée, p. ex. via l'interface analogique de deuxième balance en option, la balance momentanément active est indiquée sur l'afficheur.

La deuxième balance se laisse commander comme la première.

→ Appuyer sur .

L'affichage change d'une balance à l'autre.

2.12 Totalisation

Le terminal peut additionner des valeurs de poids ou des nombres de pièces. De plus, on peut soustraire des lots individuels.

Avec une imprimante raccordée, vous avez la possibilité de générer une impression pour chaque lot individuel et/ou une impression générale. Réglages dans le menu, voir point 4.4.2.

2.12.1 Totaliser des lots

1. Placer le premier lot sur la balance et appuyer sur .

La valeur de poids ou le nombre de pièces sont mémorisés et le cas échéant imprimés.

2. Décharger la balance.
3. Placer le lot suivant sur la balance et appuyer à nouveau sur .

La valeur de poids ou le nombre de pièces du lot suivant sont additionnés à ceux du lot précédent.

4. Décharger la balance.
5. Répéter les étapes 3 et 4 pour tous les autres lots.

2.12.2 Soustraire des lots

1. Placer le lot sur la balance et appuyer longtemps sur .

La valeur de poids ou le nombre de pièces sont soustraits et le cas échéant imprimés.

2. Décharger la balance.

2.12.3 Terminer la totalisation

- Lorsque le dernier lot est additionné, appuyer sur .

L'"impression finale" est générée. La mémoire de totalisation et le compteur de lots sont effacés. La balance est prête pour la prochaine totalisation.

2.12.4 Appeler les informations de totalisation

Moyennant une affectation correspondante de la touche , on peut appeler via cette touche le nombre de lots n, le total net, le total brut et le nombre de pièces du lot actuel, voir point 4.4.5.

2.13 Nettoyage



ATTENTION!

Danger d'électrocution!

- ▲ Avant le nettoyage avec un chiffon humide, tirer la fiche de la prise pour couper l'appareil du secteur.





Autres remarques concernant le nettoyage:



- Utiliser un chiffon humide.
- Ne pas utiliser d'acides, de bases, ni de solvants agressifs.
- Ne pas nettoyer avec un nettoyeur à haute pression ni sous l'eau courante.
- Respecter toutes les prescriptions existantes concernant les intervalles de nettoyage et les produits de nettoyage admissibles.

3 Compter

Le terminal ITT dispose de fonctions supplémentaires pour le comptage de pièces. Les réglages correspondants du menu sont décrits au point 4.4.1.

3.1 Compter des pièces lors de l'introduction dans un récipient

1. Placer le récipient vide sur la balance et appuyer sur .
Le récipient est taré, l'affichage de zéro apparaît.
2. Placer **10** pièces de référence et appuyer sur .
-OU-
→ Placer le nombre de pièces indiqué au-dessus de la touche  et appuyer sur .
La balance détermine le poids moyen à la pièce et affiche ensuite le nombre de pièces.
3. Ajouter d'autres pièces dans le récipient, jusqu'à ce que le nombre de pièces désiré soit atteint.
4. Lorsque le comptage des pièces est terminé, appuyer sur la touche  pour effacer le résultat.
La balance est maintenant prête pour la pesée ou le comptage suivant.

- Remarque**
- Avec le réglage d'usine, le poids moyen à la pièce reste mémorisé jusqu'à la détermination d'un nouveau poids moyen à la pièce.
 - Avec , on peut alterner entre le nombre de pièces et les unités de poids réglées.
 - Selon l'affectation, on peut afficher avec  le poids moyen à la pièce, c. à d. le poids d'une seule pièce de référence,.
 - Si **A . CL-APW ON** est réglé dans le menu, le poids moyen à la pièce est automatiquement effacé après chaque comptage. Pour le comptage suivant, le poids moyen à la pièce doit être à nouveau déterminé.
 - Si **ACCURCY ON** est réglé dans le menu, la précision atteinte est affichée brièvement après la détermination du nombre de pièces.

3.2 Compter les pièces contenues d'un récipient

1. Placer le récipient plein sur la balance et appuyer sur **TARE**.

Le récipient est taré, l'affichage de zéro apparaît.

2. Enlever **10** pièces de référence et appuyer sur **REF 10**.

-OU-

- Enlever le nombre de pièces indiqué au-dessus de la touche **REF n** et appuyer sur **REF n**.

La balance détermine le poids moyen à la pièce et affiche ensuite le nombre de pièces enlevées avec un signe négatif.

3. Enlever d'autres pièces du récipient, jusqu'à ce que le nombre de pièces désiré soit atteint.

3.3 Compter avec un nombre de pièces de référence variable

Condition

VAR-SPL ON doit être réglé dans le menu.

1. Placer un nombre quelconque de pièces de référence sur la balance.
2. Introduire le nombre de pièces de référence au clavier numérique et appuyer sur **REF n**.

La balance détermine le poids moyen à la pièce et affiche ensuite le nombre de pièces.

La suite du comptage se fait comme décrit plus haut.

3.4 Compter avec une précision minimale

Dans le menu, on peut prédéfinir sous **Min.refw** une précision minimale désirée de 97,5 %, 99,0 % ou 99,5 %. En fonction de cela, la balance calcule le poids de référence minimal qui est nécessaire pour atteindre la précision prédéfinie.

1. Placer les pièces de référence sur la balance et appuyer sur **REF 10** ou **REF n**.
2. Si le poids moyen à la pièce ne suffit pas pour garantir la précision désirée, **Add x PCS** apparaît.
3. Ajouter sur la balance le nombre de pièces indiqué.

La balance détermine alors automatiquement le poids moyen à la pièce avec le nombre plus élevé de pièces de référence.



La suite du comptage se fait comme décrit plus haut.

3.5 Optimisation de référence

Plus le nombre de pièces de référence est élevé, plus grande est la précision avec laquelle la balance détermine le nombre de pièces.

3.5.1 Optimisation automatique de référence

A cet effet, `REF.OPT` -> `AUTO` doit être réglé dans le menu. Le symbole **Auto Opt** apparaît dans l'affichage.

1. Placer les pièces de référence sur la balance et appuyer sur  ou .
2. Placer sur la balance des pièces de référence supplémentaires, au max. le même nombre que pour la première détermination de référence.

La balance optimise automatiquement le poids moyen à la pièce avec le nombre plus élevé de pièces de référence.

La suite du comptage se fait comme décrit plus haut.

Remarque L'optimisation de référence peut être effectuée plusieurs fois.

3.6 Compter avec détermination automatique de référence

Condition

`A-SMPL ON` est réglé dans le menu.

→ Placer dans le récipient le nombre de pièces indiqué au-dessus de la touche .

La balance détermine automatiquement le poids moyen à la pièce et affiche ensuite le nombre de pièces.

La suite du comptage se fait comme décrit plus haut.

3.7 Compter avec poids moyen à la pièce connu

→ Introduire le poids moyen à la pièce connu au pavé numérique et appuyer sur .

La balance passe à l'unité pièce (PCS).

La suite du comptage se fait comme décrit plus haut.



3.8 Compter par appel d'un poids moyen à la pièce mémorisé

Le terminal ITT-BA-f-0720 dispose au total de 100 emplacements de mémoire pour valeurs de tare, poids moyens à la pièce, poids cible et nombres de pièces à atteindre souvent utilisés. Pour le réglage d'usine, les mémoires 41 à 80 sont prévues pour les poids moyens à la pièce. Les poids moyens à la pièce mémorisés sont également conservés lorsque la balance est mise hors service.

3.8.1 Mémoriser des poids moyens à la pièce

1. Déterminer le poids moyen à la pièce d'une des manières préalablement décrites.
2. Introduire le numéro de l'emplacement de mémoire (réglage d'usine: 41 ... 80) et maintenir la touche  enfoncée jusqu'à ce que la confirmation apparaisse à l'affichage, p. ex. APW. 41.

Remarque Si un poids moyen à la pièce était déjà mémorisée à l'emplacement de mémoire sélectionné, le message rEPLACE apparaît sur l'afficheur.

- Pour mémoriser le nouveau poids moyen à la pièce, appuyer sur . L'ancien poids moyen à la pièce est écrasé.
- Pour annuler l'opération de mémorisation, appuyer sur . L'affectation actuelle de l'emplacement de mémoire reste valable

3.8.2 Appeler des poids moyens à la pièce

→ Introduire le numéro de l'emplacement de mémoire avec le poids moyen à la pièce désiré (réglage d'usine: 41 ... 80) et appuyer brièvement sur .

La valeur de référence sélectionnée est chargée depuis la mémoire et apparaît brièvement sur l'afficheur. La balance détermine alors la nombre de pièces avec la valeur de référence sélectionnée.

3.8.3 Effacer des poids moyens à la pièce mémorisés

1. Introduire le numéro de l'emplacement de mémoire avec le poids moyen à la pièce à effacer (réglage d'usine: 41 ... 80) et appuyer brièvement sur .

Le poids moyen à la pièce mémorisé est affiché.



2. Appuyer sur  dans les 2 secondes.

L'afficheur indique brièvement CLEAR_{ED}. Le poids moyen à la pièce mémorisé est effacé.



3.9 Compter par appel d'un nombre de pièces à atteindre mémorisé

Le terminal ITT-BA-f-0720 dispose au total de 100 emplacements de mémoire pour valeurs de tare, poids moyens à la pièce, poids cibles et nombres de pièces à atteindre souvent utilisés. Pour le réglage d'usine, les mémoires 91 à 100 sont prévues pour les nombres de pièces à atteindre. Les nombres de pièces à atteindre mémorisés sont également conservés lorsque la balance est mise hors service.

3.9.1 Mémoriser des nombres de pièces à atteindre

1. Introduire le numéro de l'emplacement de mémoire (réglage d'usine: 91 ... 100) et maintenir la touche  enfoncée jusqu'à ce que la confirmation tARGET apparaisse à l'affichage.
2. Introduire le nombre de pièces à atteindre et confirmer avec  .
L'affichage tOLER apparaît et + clignote.
3. Introduire la tolérance supérieure en pièces et confirmer avec  .
L'affichage tOLER apparaît et – clignote.
4. Introduire la tolérance inférieure de manière correspondante.
La balance revient au mode de pesée.

Remarque Si un nombre de pièces à atteindre était déjà mémorisé à l'emplacement de mémoire sélectionné, le message rEPLACE apparaît sur l'afficheur.

- Pour mémoriser le nouveau nombre de pièces à atteindre, appuyer sur  .
L'ancien nombre de pièces à atteindre est écrasé.
- Pour annuler l'opération de mémorisation, appuyer sur  . L'affectation actuelle de l'emplacement de mémoire reste valable.

3.9.2 Appeler des nombres de pièces à atteindre

- Introduire le numéro de l'emplacement de mémoire avec le nombre de pièces à atteindre désiré (réglage d'usine: 91 ... 100) et appuyer brièvement sur  .
Le nombre de pièces à atteindre sélectionné et les tolérances correspondantes sont chargés depuis la mémoire et apparaissent brièvement sur l'afficheur.

3.9.3 Comptage jusqu'à un nombre de pièces à atteindre

1. Placer un récipient vide et tarer la balance.
2. Définir une référence.
3. Remplir les pièces à compter dans le récipient.



Le comptage peut être suivi sur l'affichage graphique. Ce faisant, la marque de 50 % est disposée loin à gauche afin de disposer de plus de segments d'affichage entre 50 % et 100 % pour un dosage précis.

Tant que la tolérance inférieure n'est pas atteinte, la marque de tolérance en moins est affichée.





Lorsque le nombre de pièces compté est dans les limites de la tolérance prédéfinie, la marque **OK** est visible et un bref signal acoustique retentit, si cela est activé dans le menu.



Lorsque la marque de tolérance en plus apparaît, le nombre de pièces se situe au-dessus de la tolérance admissible.

3.9.4 Effacer les nombres de pièces à atteindre mémorisés

1. Introduire le numéro de l'emplacement de mémoire avec le nombre de pièces à atteindre à effacer (réglage d'usine: 91 ... 100) et appuyer brièvement sur .
- Le nombre de pièces à atteindre est affiché avec ses tolérances.

2. Appuyer sur  dans les 2 secondes.

L'afficheur indique brièvement `CLEAR`. Le nombre de pièces à atteindre mémorisé est effacé.

3.10 Compter avec deux balances



Pour le comptage de pièces, on peut raccorder une deuxième balance ou plate-forme de pesage, p. ex. une balance au sol pour le comptage de pièces de grandes quantités via l'interface analogique de deuxième balance en option.

Les réglages nécessaires des paramètres d'application et d'interface sont décrits aux points 4.4.1, 4.6.1 et 4.6.3.

3.10.1 Compter avec une balance de référence raccordée

Condition

La deuxième balance raccordée est configurée comme balance de référence.

1. Placer les pièces de référence sur la balance de référence raccordée et appuyer sur  OU .

La balance détermine automatiquement le poids moyen à la pièce et passe à l'affichage en pièces (PCS).

2. Placer les pièces à compter sur la première balance.



Le nombre total de pièces est affiché.

- Remarque**
- Si `TOTAL-CT -> BULK` est réglé dans le menu, seul le nombre de pièces sur la balance de quantité est affiché.
 - Si `TOTAL-CT -> BOTH` est réglé dans le menu, le nombre de pièces de référence est ajouté au nombre de pièces de la balance de quantité.

3.10.2 Compter avec une balance de quantité raccordée

Condition

La deuxième balance raccordée est configurée comme balance de quantité.

1. Placer les pièces de référence sur la première balance et appuyer sur  ou .
- La balance détermine automatiquement le poids moyen à la pièce et passe à l'affichage en pièces (PCS).
2. Placer les pièces à compter sur la balance de quantité raccordée.
- Le nombre total de pièces est affiché.



- Remarque**
- Si `TOTAL-CT -> BULK` est réglé dans le menu, seul le nombre de pièces sur la balance de quantité est affiché.
 - Si `TOTAL-CT -> BOTH` est réglé dans le menu, le nombre de pièces de référence est ajouté au nombre de pièces de la balance de quantité.

3.10.3 Compter avec une balance auxiliaire

- Remarque** Cette configuration sert à compter des parts très différentes. Par exemple compter des parts très petites sur une balance, des parts grandes sur l'autre balance.

Condition

La deuxième balance raccordée est configurée comme balance auxiliaire. La balance ne change pas automatiquement, mais seulement après avoir appuyé sur la touche .

1. Activer la balance appropriée.
2. Placer les pièces de référence sur cette balance et appuyer sur  ou .
- La balance détermine automatiquement le poids moyen à la pièce et passe à l'affichage en pièces (PCS).
3. Placer les pièces à compter sur la même balance.
- Le nombre de pièces est affiché.

4 Réglages dans le menu

Dans le menu, il est possible de modifier des réglages de l'appareil et d'activer des fonctions. Ceci permet une adaptation aux besoins individuels de pesée.



Le menu comprend 6 points principaux, qui contiennent des points secondaires supplémentaires sur plusieurs niveaux.

4.1 Commande du menu

4.1.1 Appeler le menu et entrer le mot de passe



Le menu distingue 2 niveaux de commande: opérateur et superviseur. Le niveau superviseur peut être protégé par un mot de passe. A la livraison de l'appareil, les deux niveaux sont accessibles sans mot de passe.

Menu opérateur

1. Appuyer sur  et maintenir enfoncé jusqu'à ce que CODE apparaisse.
2. Appuyer à nouveau sur .

Le point de menu TERMINL apparaît. Seul le point secondaire DEVICE est accessible.

Menu superviseur

1. Appuyer sur  et maintenir enfoncé jusqu'à ce que CODE apparaisse.
2. Introduire le mot de passe et confirmer avec .

Le premier point de menu SCALE apparaît.



Remarque

A la livraison de l'appareil, aucun mot de passe superviseur n'est défini. Pour cette raison, au premier appel du menu, répondre à l'interrogation de mot de passe par .

Si aucun mot de passe n'a encore été introduit après quelques secondes, la balance revient au mode de pesée.

Mot de passe de secours pour l'accès du superviseur au menu

Si un mot de passe a été attribué pour l'accès du superviseur au menu et que vous l'avez oublié, vous pouvez malgré tout accéder au menu:

→ Appuyer 3 x sur  et confirmer avec .

4.1.2 Sélectionner et régler les paramètres

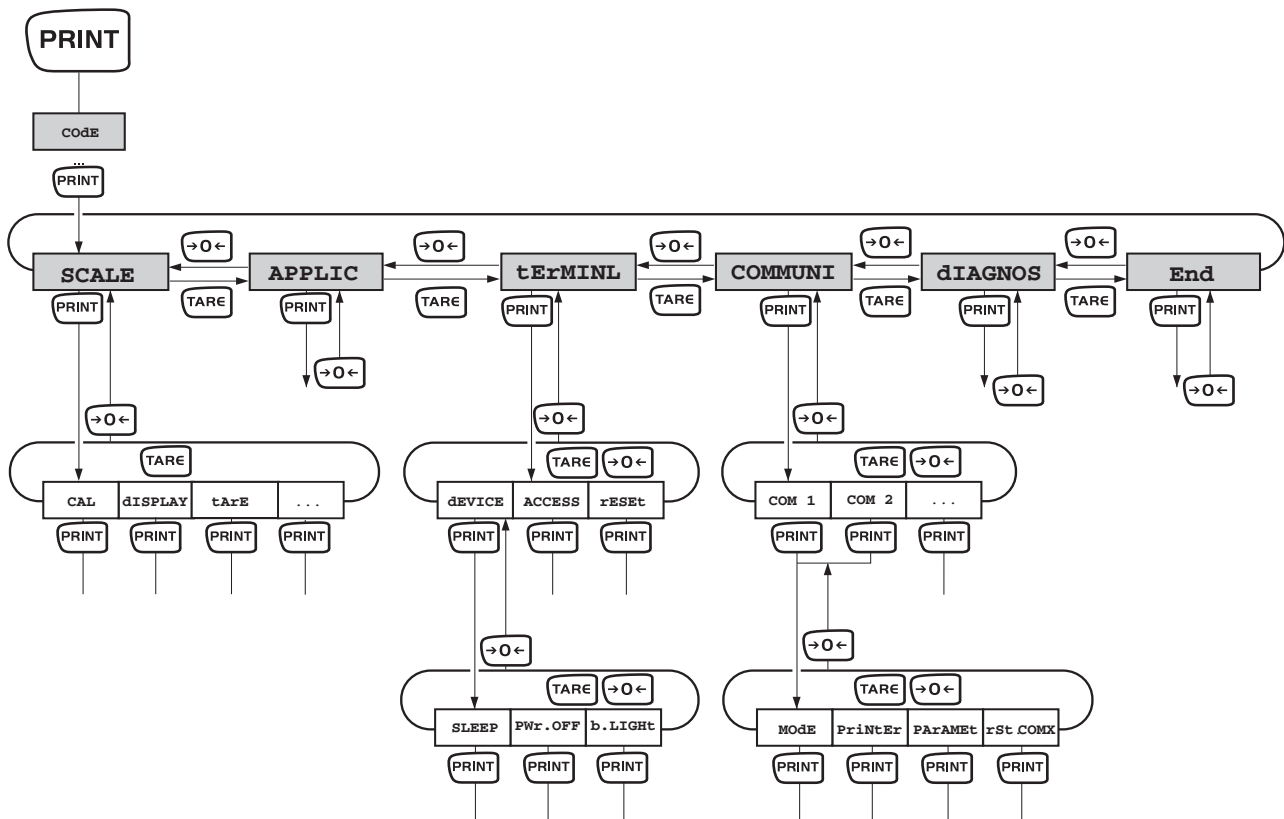

Faire défiler dans un niveau

- Point suivante: Appuyer sur **TARE**.
- Point précédente: Appuyer sur **→0←**.

Activer un point de menu / accepter la sélection

- Appuyer sur **PRINT**.

Quitter le menu

1. Appuyer sur **ON/OFF**.
Le dernier point de menu End apparaît.
 2. Appuyer sur **PRINT**.
L'interrogation SAVE apparaît.
 3. Confirmer l'interrogation avec **PRINT** pour mémoriser les réglages et retourner au mode de pesage.
- ou-
- Appuyer sur **TARE** pour retourner au mode de pesage sans mémoriser.

4.2 Vue d'ensemble

Niveau 1	Niveau 2	Niveau 3	Niveau 4	Niveau 5	Niveau 6	Page
SCALE	SCALE1/SCALE2					33
	CAL					33
	dISPLAY	UNIt1	g, kg , oz, lb, t			35
		UNIt2	g, kg, oz, lb, t			
		rESOLU				
		UNt.rOLL	ON, OFF			
	tArE	A-tArE	ON, OFF			35
		ChAIn.tr	ON , OFF			
		A.CL-tr	ON, OFF			
	ZErO	AZM	OFF; 0.5 d; 1 d; 2 d; 5 d; 10 d			35
	rEStArt	ON/ OFF				35
	FILtEr	VibrAt	LOW, Med , HIGH,			36
		PrOCeSS	UNIVER , dOSING			
		StABILi	FASt, StAndrd , PrECISE			
rESEt	SUrE?				36	
APPLIC	COUNT	VAr-SPL	ON, OFF			36
		SPL-qtY	Sq1 ... Sq5			
		Min.reFW	OFF , 97.5%, 99.0%, 99.5%			
		rEF OPT	OFF , AUtO			
		A-SMPL	ON, OFF			
		A.CL-APW	ON, OFF			
		ACCurCY	ON, OFF			
		tOtAL.Ct	bULK , both			
	ACCUMUL	Print	COM1, COM2	Lot.PrNt		37
				FIN.PrNt		
				SUMMARy		
		rEACH Z	ON, OFF			
	CHECKW	bEEPER	ON, OFF			38
		SP.tOL-				
		SENd.MOd	CONtINU, StAbLE			
	MEMOrY	CONFIG				38
		CLEAr.M	SUrE?			

Niveau 1	Niveau 2	Niveau 3	Niveau 4	Niveau 5	Niveau 6	Page	
	inFO.KEY	INFO 1 ... INFO 13	Not.USEd, PCS NET, GrOSS, tArE, APW, HIGHrES, ACCurCY, n, G tOtAL, N tOtAL, PCS.tOtL, tArGEt, dAtE, timE			39	
	AVERAGE	OFF , AUtO, MAnuAL				39	
	rESEt	SUrE?				39	
tERMINL	dEVICE	SLEEP	OFF , 1 min, 3 min, 5 min			40	
		PWr OFF	YES , NO				
		b.LIGHt	ON, OFF				
		dAtE.tim	dAtE.FOr, dAtE, timE, AM.PM				
		bEEP	ON, OFF				
	ACCESS	SUPeRVI				40	
	rESEt	SUrE?				41	
COMMUNI	COM 1/COM 2	MODE	Print			41	
			A.Print				
			CONTINU				
			dIALOG				
			CONT.Old				
			dIAL.Old				
			dt-b	GrOSS	ON, OFF		
				tArE	ON, OFF		
				nEt	ON, OFF		
			dt-G	GrOSS	ON, OFF		
				tArE	ON, OFF		
				nEt	ON, OFF		
			COnt-Wt				
			COnt-Ct				
			bArc.rd				
			2nd.dISP				
rEF							
bULK							
AuXILIA							

Niveau 1	Niveau 2	Niveau 3	Niveau 4	Niveau 5	Niveau 6	Page
		PrINtEr	tEmPLat	StdArd, tEMPLt1, tEMPLt2		42
			ASci.Fmt	LINE.FMt	MULTI SINGLE	
				LENGtH	1 ... 100	
				SEPArAt	,/...	
				Add LF	0 ... 9	
		PARAMet	bAUd	300 ... 38400		42
			PARity	7 nonE, 8 nonE, 7 odd, 8 odd, 7 EVEN , 8 EVEN		
			H.SHAKE	NO, XONXOFF , nEt 422, nEt 485		
			NEt.Addr	0 ... 31		
			ChECSuM	ON, OFF		
Vcc	ON, OFF					
rSt.COMx	SURe?			42		
COMMUNI	OPTION	EtH.NEt	IP.AddrS, SUBnEt, GAtEWAY		43	
		USb	USb tEst		43	
		diGital	IN 1 ... 4	OFF , ZERo, tArE, Print, CLEAR, rEF 10, rEF n, SCALE, inFO, Unit, tOtAL+, tOtAL-		43
			OUT 1 ... 4	OFF , StAbLE, bEL.Min, AbV.Min, bEL.tOL-, AbV.tOL+, GOOD, UndErLd, OVErLd, StAr		
		ANALOG	Mode	rEF , bULK, AuXILIA, bYPASS		43
dEF.PrN	tEMPLt1/ tEMPLt2	LINE 1 ... LINE 20	Not .USED , HEAdEr, dAtE, timE, Id1, Id2, SCALE.NO, GrOSS, tArE, nEt, APW, rEF Ct, PCS, tArGEt, dEVIAt, ACC NEt, ACC GrS, ACC PCS, ACC Lot, StArLN, CrLF, F FEED		44	

Niveau 1	Niveau 2	Niveau 3	Niveau 4	Niveau 5	Niveau 6	Page
dIAGNOS	tEst SC	ExtErN				45
	KboArd					
	dISPLAY					
	SNr					
	SNr2					
	LiSt					
	LiSt2					
	LiSt.M					
	WOrK.tim	time	SHOW.tIM			
		WEIGH	SHOW.WGH			
rESet.AL	SUrE?					

4.3 Réglages de la balance (SCALE)

4.3.1 SCALE1/SCALE2 – Sélectionner la balance



Ce point de menu n'apparaît que si une deuxième balance ou plate-forme de pesage analogique est raccordée.

4.3.2 CAL – Calibrer (régler)

Etant donné que la valeur d'accélération de la pesanteur varie d'un lieu à l'autre sur la terre, il est nécessaire d'adapter chaque balance - conformément au principe physique fondamental de pesée - à l'accélération de la pesanteur du lieu d'installation (uniquement si la balance n'a pas déjà été ajustée au lieu d'installation en usine). Ce processus d'ajustage doit être effectué à chaque première mise en service et après chaque changement de lieu d'installation et à fluctuations du température d'environs. Pour obtenir des valeurs de mesure précises, il est recommandé en supplément d'ajuster aussi périodiquement la balance en fonctionnement de pesée.

Ce point de menu n'est pas disponible pour les balances vérifiées sans poids de calibrage interne.

Ajustage des balances non-vérifiables:

CAL	<ol style="list-style-type: none"> 1. Décharger la balance. 2. Activer le point de menu CAL avec . La balance détermine le zéro, l'affichage indique -0-. Ensuite, le poids de calibrage à appliquer clignote dans l'affichage. 3. Le cas échéant, modifier le poids affiché avec . 4. Appliquer le poids de calibrage et confirmer avec . <p>La balance effectue le calibrage avec le poids de calibrage appliqué. A la fin du calibrage, il apparaît brièvement -done- sur l'afficheur, puis la balance revient automatiquement au mode de pesée.</p>
-----	---

Ajustage des balances vérifiables

- Mettre la balance à l'arrêt.
- Retirer la tôle de fond en dévissant les vis Torx T20 (description détaillée, voir registre 4 ou 5). Important: pour retirer la tôle de fond, l'autocollant métrologique sur la tôle de fond doit être détérioré! Après destruction de l'autocollant, la balance doit à nouveau être vérifiée par un service autorisé et un nouvel autocollant métrologique doit être apposé, avant qu'il ne soit autorisé d'utiliser à nouveau la balance comme balance vérifiée!
- Maintenir l'interrupteur de maintenance (bouton-poussoir) pressé sur la carte analogique (voir flèche sur les figures cidessous) et mettre la balance simultanément en marche. Maintenir l'interrupteur de maintenance pressé jusqu'à ce que "Scale" apparaisse sur l'affichage

petit modèle

grand modèle

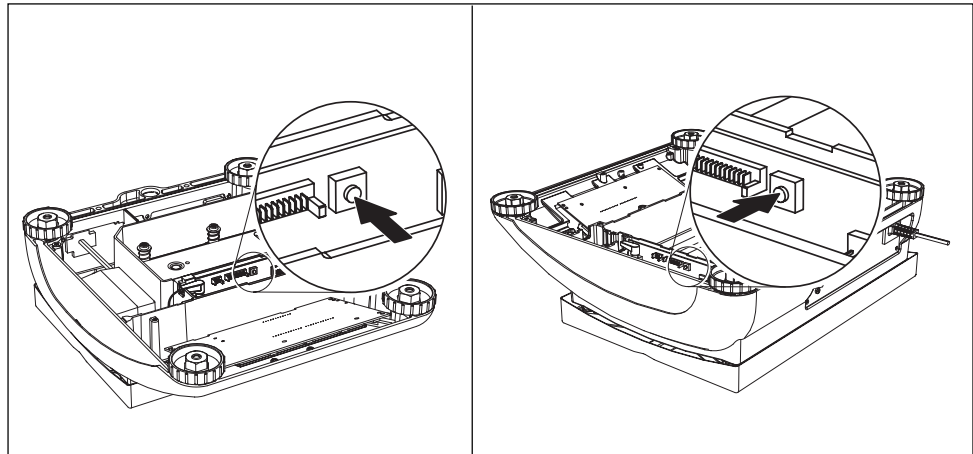

1. Affichage "Scale": Appuyez sur la touche **PRINT**.

2. Affichage "Metrolo": Appuyez sur la touche **TARE**.

3. Affichage "Scale": Appuyez sur la touche **PRINT**.

4. Affichage "ramp": Appuyez sur la touche **TARE**.

5. Affichage "SNR": Appuyez sur la touche **TARE**.

6. Affichage "SCAL.blid": Appuyez sur la touche **TARE**.

7. Affichage "GEO" (ajustage au moyen de valeur géo):

Dans ce groupe, vous pouvez régler la valeur géo et adapter ainsi la balance, même sans poids d'ajustage, aux conditions locales en matière de force de gravité.

Cas a) Vous connaissez bien les valeurs géo. Dans ce cas, l'ajustage peut être effectué sans poids d'ajustage.

Après avoir appuyé sur la touche **PRINT**, la valeur géo actuelle s'affiche.

Appuyez sur la touche **TARE** ou **→0←** pour modifier la valeur géo. A chaque fois que vous appuyez sur la touche, la prochaine valeur s'affiche (plage de réglage: 0 - 31). Vous trouverez la valeur adéquate dans le tableau de valeurs géo au chapitre 7.1.1. Confirmez la valeur géo choisie avec la touche **PRINT**.

Attention: la valeur géo ne doit plus être modifiée après cet "ajustage au moyen de valeur géo" étant donné que les valeurs d'ajustage choisies perdraient alors leur validité.

Cas b) Vous ne connaissez pas bien les valeurs géo. Dans ce cas, l'ajustage doit être effectué avec des poids d'ajustage (voir point 9).

Appuyez sur la touche **TARE**.

8. Affichage "LIN-CAL": Appuyez sur la touche **TARE**.

9. Affichage "CAL": Appuyez sur la touche **TARE**.

Appuyez sur la touche **PRINT**. "PRELOAD" apparaît à l'affichage. Ensuite, le poids de calibrage à appliquer clignote dans l'affichage.

Le cas échéant, modifier le poids affiché avec **TARE**.

Appliquer le poids de calibrage et confirmer avec .

La balance s'ajuste avec le poids de calibrage posé. A la fin du calibrage, -donE- apparaît brièvement sur l'écran et le menu suivant apparaît.

Retirer les poids d'ajustage du plateau de pesée!

Appuyez sur la touche .

Appuyez sur la touche  pour sauvegarder les modifications. "SAVE" apparaît à l'affichage.

Confirmer avec la touche . Ensuite, la balance revient en mode de pesée.

4.3.3 DISPLAY – Unité de pesage et précision d'affichage

UNIt1	Sélectionner l'unité de pesage 1: g, kg, oz, lb, t
UNIt2	Sélectionner l'unité de pesage 2: g, kg, oz, lb, t
rESOLU	Sélectionner la précision d'affichage (résolution), en fonction du modèle
UNt.rOLL	Si UNt.rOLL est enclenché, la valeur de poids peut être affichée dans toutes les unités disponibles et comme nombre de pièces avec  .
Remarques	<ul style="list-style-type: none"> • Pour les balances vérifiées, les unités de pesage oz et lb sont affichées avec le symbole *. • Pour les balances vérifiées, les résolutions qui s'écartent de la définition de la balance sont affichées sans unité de pesage et avec le symbole *. • Pour les balances à deux plages et deux intervalles de pesée, les résolutions identifiées par l<-> 1/2l sont divisées en 2 plages/intervalles de pesée, p. ex. 2 x 3000 d.

4.3.4 TARA – Fonction tare

A-tArE	Activer/désactiver le tarage automatique
CHAIIn.tr	Activer/désactiver la tare successive
A.CL-tr	Activer/désactiver le tarage automatique avec effacement automatique de la tare au déchargement de la balance

4.3.5 ZERO – Correction automatique de zéro

AZM	<p>Ce point de menu n'apparaît pas pour les balances vérifiées.</p> <p>Activer/désactiver la correction automatique de zéro et sélectionner la plage de réglage de zéro.</p> <p>Réglages possibles: OFF (désactivé), 0,5 d; 1 d; 2 d; 5 d; 10 d</p>
------------	---



4.3.6 RESTART – Mémorisation automatique du zéro et de la tare

ON/OFF	Lorsque la fonction redémarrage est activée, le dernier zéro et la valeur de tare sont mémorisés. Après la mise hors service/en service ou après une interruption de courant, l'appareil poursuit le fonctionnement avec le zéro et la tare mémorisés.
---------------	--

4.3.7 FILTER – Adaptation aux conditions d'environnement et au mode de pesage

VIbrAt LOW MEd HIGH	Adaptation aux conditions d'environnement <ul style="list-style-type: none"> • Environnement très calme et stable. La balance fonctionne très rapidement, mais est sensible aux influences extérieures. • Environnement normal. La balance fonctionne à vitesse moyenne. • Environnement perturbé. La balance fonctionne plus lentement, mais est insensible aux influences extérieures.
PrOCeSS UNIVER dOSING	Adaptation au pesage <ul style="list-style-type: none"> • Réglage universel pour tous les modes de pesage et des marchandises à peser normales • Dosage de marchandises à peser liquides ou pulvérulentes
StAbILI FASt StAndrd PrECISE	Adaptation de la vitesse de pesage <ul style="list-style-type: none"> • La balance fonctionne très rapidement. • La balance fonctionne à vitesse moyenne. • La balance fonctionne avec la plus grande reproductibilité possible. <p>Plus la balance fonctionne lentement, plus élevée est la reproductibilité des résultats de pesage.</p>

4.3.8 RESET – Réinitialiser les réglages de la balance aux réglages d'usine

SUrE?	Interrogation de sécurité <ul style="list-style-type: none"> • Remettre les réglages de balance au réglage d'usine avec  • Avec , ne pas réinitialiser les réglages de la balance
--------------	---

4.4 Réglages d'application (APPLICATION)

4.4.1 COUNT – Réglages pour la fonction de comptage

VAr-SPL ON OFF	Adaptation du nombre de pièces de référence <ul style="list-style-type: none"> • Le nombre de pièces de référence peut être modifié en mode de commande • Comptage uniquement avec les nombres de pièces de référence prédéfinis
Min.refW OFF 97.5, 99.0, 99.5	Surveillance du poids de référence minimal <ul style="list-style-type: none"> • Pas de surveillance du poids de référence minimal • Surveillance du poids de référence minimal, de telle sorte qu'on atteigne une précision de comptage de 97,5 %, 99,0 % ou 99,5 %
rEF.Opt OFF AUtO	Optimisation du poids moyen à la pièce <ul style="list-style-type: none"> • Pas d'optimisation de référence • Optimisation automatique de référence

A-SMPL ON OFF	Détermination automatique du poids moyen à la pièce <ul style="list-style-type: none"> Après le tarage, on détermine le poids moyen à la pièce à l'aide du poids suivant appliqué et du nombre de pièces de référence affiché Pas de détermination automatique du poids moyen à la pièce
A.CL-APW ON OFF	Effacement automatique du poids moyen à la pièce <ul style="list-style-type: none"> Lorsque la balance est déchargée après un comptage, le poids moyen à la pièce est automatiquement effacé. Le comptage suivant commence à nouveau par la détermination du poids moyen à la pièce. Le poids moyen à la pièce doit être effacé manuellement avec 
ACCURCY ON OFF	Affichage de la précision de comptage <ul style="list-style-type: none"> Après la détermination du poids moyen à la pièce, la précision de comptage ainsi réalisable est brièvement affichée Pas d'affichage de la précision de comptage
tOtAl . Ct bULK bOth	Comptage de pièces sur deux balances <ul style="list-style-type: none"> Afficher le nombre de pièces uniquement pour les pièces sur la balance de quantité Afficher le nombre de pièces pour toutes les pièces sur la balance de quantité et la balance de référence

4.4.2 ACCUMULATION – Totalisation

PrINt COM 1/COM 2 LOt . PrINt FIN . PrINt SUMMArY	Configurer l'impression pour la totalisation Sélectionner l'interface pour l'imprimante / l'ordinateur raccordé <ul style="list-style-type: none"> Impression pour chaque lot individuel Impression uniquement à la fin de la totalisation Impression additionnelle pour chaque lot individuel à la fin de la totalisation
rEACH Z ON OFF	Passage par zéro entre deux lots <ul style="list-style-type: none"> Afin de pouvoir additionner le lot suivant, la balance doit d'abord être entièrement déchargée Pas de déchargement exigé entre deux lots



4.4.5 INFO-KEY – Affectation de la touche d'information

INFO1	Via la touche  , on peut interroger jusqu'à 13 valeurs supplémentaires.
NOt.USEd	• Emplacement d'information non occupé
PCS NET	• Afficher le poids net en pièces
GrOSS	• Afficher le poids brut
tArE	• Afficher la tare
APW	• Afficher le poids moyen à la pièce
HIGHrES	• Augmenter la résolution de l'affichage
ACCUrCY	• Afficher la précision de comptage
n	• Afficher le nombre de lots totalisés
G tOtAL	• Afficher le total brut
N tOtAL	• Afficher le total net
PCS.tOtL	• Afficher le nombre de pièces total
tArGEt	• Afficher la valeur de consigne et les tolérances
dAtE	• Afficher la date
timE	• Afficher l'heure
INFO2 ... INFO13	Comme INFO1

4.4.6 AVERAGE – Déterminer une valeur moyenne pour une charge non stable

OFF	Détermination de la valeur moyenne désactivé
AUtO	Détermination de la valeur moyenne avec démarrage automatique du cycle de pesage
MANuAL	Détermination de la valeur moyenne avec démarrage manuel du cycle de pesage via 

4.4.7 RESET – Réinitialiser les réglages d'application aux réglages d'usine





SUrE?	Interrogation de sécurité <ul style="list-style-type: none"> • Remettre les réglages d'application au réglage d'usine avec  • Avec , ne pas réinitialiser les réglages d'application
--------------	--

4.5 Réglages de terminal (TERMINAL)

4.5.1 DEVICE – Mode sommeil, mode d'économie d'énergie et éclairage de l'affichage

SLEEP	<p>Ce point de menu apparaît uniquement pour les appareils en fonctionnement de réseau.</p> <p>Lorsque SLEEP est enclenché, l'appareil coupe l'affichage et l'éclairage après le délai réglé en cas de non-utilisation. En cas d'actionnement de touche ou de variation de poids, l'affichage et l'éclairage sont réactivés.</p> <p>Réglages possibles: OFF (désactivé), 1 min, 3 min, 5 min</p>
Pwr OFF	<p>Ce point de menu apparaît uniquement pour les appareils en fonctionnement sur batterie.</p> <p>Si Pwr OFF est activé, l'appareil se met automatiquement hors service après env. 3 minutes en cas de non-utilisation.</p>
b.LIGHT	<p>Activer/désactiver l'éclairage d'arrière-plan de l'affichage.</p> <p>Pour les balances avec accu, l'éclairage d'arrière-plan se met automatiquement hors service si aucune action n'a lieu sur la balance pendant 5 secondes.</p>
DATE.tim DATE.FOr DATE tIME AM.PM	<p>Régler la date et l'heure</p> <ul style="list-style-type: none"> • Sélectionner le type de réglage de date: EU (UE) ou US • Introduire la date au format sélectionné • Introduire l'heure • Sélectionner AM/PM
bEEP ON OFF	<p>Activer/désactiver le signal acoustique</p> <p>Activer le signal acoustique lors d'un actionnement de touche</p> <p>Désactiver le signal acoustique lors d'un actionnement de touche</p>
Remarque	Ce point de menu est également accessible sans mot de passe superviseur.

4.5.2 ACCESS – Mot de passe pour accès au menu superviseur

SUPERVI ENTER.C rEtYPE.C	<p>Introduction de mot de passe pour l'accès au menu superviseur</p> <p>Invitation à introduire le mot de passe.</p> <p>→ Introduire le mot de passe et confirmer avec .</p> <p>Invitation à répéter l'introduction du mot de passe.</p> <p>→ Introduire à nouveau le mot de passe et confirmer avec .</p>
Remarques	<ul style="list-style-type: none"> • Le mot de passe peut comprendre jusqu'à 4 caractères. • La touche  ne peut pas faire partie du mot de passe, elle est requise pour la confirmation du mot de passe. • La touche  peut uniquement être utilisée en combinaison avec une autre touche. • Si vous introduisez un code non valable ou si vous vous trompez lors de la répétition, COde.Err. apparaît dans l'affichage

4.5.3 RESET – Réinitialiser les réglages du terminal aux réglages d'usine

SUR?	<p>Interrogation de sécurité</p> <ul style="list-style-type: none"> • Remettre les réglages de terminal au réglage d'usine avec PRINT. • Avec TARE, ne pas réinitialiser les réglages du terminal
-------------	---

4.6 Configurer les interfaces (COMMUNICATION)

4.6.1 COM1/COM2 -> MODE – Mode de fonctionnement de l'interface série

Print	Sortie manuelle de données vers l'imprimante avec PRINT
A.Print	Sortie automatique de résultats stables vers l'imprimante (p. ex. pour pesées en série)
CONTINU	Sortie en continu de toutes les valeurs de poids via l'interface
dIALOG	Communication bidirectionnelle via instructions MT-SICS, commande de la balance via un PC
CONT.OLD	Comme CONTINU , voir ci-dessus, mais avec 2 espaces fixes devant l'unité (compatible avec Spider 1/2/3)
dIAL.OLD	Comme dIALOG , voir ci-dessus, mais avec 2 espaces fixes devant l'unité (compatible avec Spider 1/2/3)
dt-b GROSS tArE nEt	<p>Format compatible DigiTOL.</p> <ul style="list-style-type: none"> • Transmission du poids brut, identifié par "B" • Transmission de la tare • Transmission du poids net
dt-G	Comme dt-b , voir ci-dessus, poids brut identifié par "G"
Cont-wt	Mode continu TOLEDO
Cont-Ct	Mode continu TOLEDO, transmission du nombre de pièces
bArc.rd	Pour raccordement d'un lecteur de code à barres série (active automatiquement l'alimentation en tension 5 V à la broche 9)
2nd.dISP	Pour raccordement d'un afficheur secondaire (active automatiquement l'alimentation en tension 5 V à la broche 9)
rEF	Transmission des données de la balance de référence (commutation automatique)
bULK	Transmission des données de la balance de quantité (commutation automatique)
AuXILIA	Transmission des données de la balance de référence et de la balance de quantité (commutation manuelle)

4.6.2 COM1/COM2 -> PRINTER – Réglages pour impression de protocole



Ce point de menu apparaît uniquement si le mode "Print" ou "A.Print" est sélectionné.

tEmPLat	Sélectionner l'impression de protocole
StdArd	• Impression standard
tEmPLt1	• Impression suivant masque 1
tEmPLt2	• Impression suivant masque 2
ASci.FmtT	Sélectionner le format pour l'impression de protocole.
LINE.Fmt	• Format ligne: MULtI (plusieurs lignes) ou SINGLE (une ligne)
LENGtH	• Longueur de ligne: 0 ... 100 caractères, apparaît uniquement pour le format ligne MULtI
SEPArAt	• Caractère de séparation: , ; . / \ _ et espace, apparaît uniquement pour le format ligne SINGLE
Add LF	• Saut de ligne: 0 ... 9

4.6.3 COM1/COM2 -> PARAMET – Paramètres de communication

baUD	Sélectionner le débit en bauds: 300, 600, 1200, 2400, 4800, 9600, 19200, 38400 bauds
PArity	Sélectionner la parité: 7 none, 8 none, 7 odd, 8 odd, 7 even, 8 even
H.SHAKE	Sélectionner le protocole de transfert: NO, XONXOFF, nEt 422, nEt 485 (fonctionnement réseau suivant norme RS485 via l'interface optionnelle RS422/RS485, uniquement pour COM1)
NET.Addr	Attribuer l'adresse de réseau: 0 ... 31, uniquement pour NET 485
ChECSuM	Activer/désactiver le byte de somme du contrôle (apparaît uniquement en mode continu TOLEDO)
Vcc	Tension 5 V, p. ex. pour la mise en service/hors service d'un lecteur de code à barres

4.6.4 COM1/COM2 -> RESET COM1/RESET COM2 – Réinitialiser l'interface série aux réglages d'usine

SUrE?	Interrogation de sécurité
	<ul style="list-style-type: none"> • Remettre les réglages d'interface au réglage d'usine avec . • Avec , ne pas réinitialiser les réglages d'interface

4.6.5 OPTION – Configurer les options

S'il n'y a pas d'option incluse ou si elle n'est pas encore configurée, N. A. apparaît sur l'afficheur.

Eth.NET IP.AddrS SUBNET GAtEWAY	Configuration de l'interface Ethernet <ul style="list-style-type: none"> • Introduire l'adresse IP • Introduire l'adresse de sous-réseau • Introduire l'adresse de passerelle
USb USb TEST	Non documenté
diGiTAL IN 1 ... 4 OFF ZErO tArE PriNt CLear rEF 10 rEF n SCALE inFO.KEY UNIt totAL+ totAL- OUT 1 ... 4 OFF StAbLE bEL.MIN AbV.MIN bEL.tOL AbV.tOL GOOd UNdErLd OVErLd StAr	Non documenté



ANALOG	Configuration de l'interface de deuxième balance analogique
Mode	Mode de fonctionnement de la deuxième balance
rEF	<ul style="list-style-type: none"> Deuxième balance uniquement utilisable pour la détermination du poids moyen à la pièce
bULK	<ul style="list-style-type: none"> Deuxième balance uniquement utilisable comme balance de quantité
AuXILIA	<ul style="list-style-type: none"> Pas de distinction entre balance de référence et balance de quantité, toutes les fonctions sont disponibles sur la balance respectivement sélectionnée
BYPASS	<ul style="list-style-type: none"> Interface de deuxième balance sans fonction

4.6.6 DEF.PRN – Configurer les masques

tEMPLt1/tEMPLt2	Sélectionner le masque 1 ou le masque 2
LINE 1 ... 20	Sélectionner la ligne
NOt.USEd	<ul style="list-style-type: none"> Ligne non utilisée
HEAdEr	<ul style="list-style-type: none"> Ligne d'en-tête. Le contenu de ligne d'en-tête doit être défini à l'aide d'une commande donnée via l'interface, voir point 5.1.
dAtE	<ul style="list-style-type: none"> Date
timE	<ul style="list-style-type: none"> Heure
SCALE.NO	<ul style="list-style-type: none"> Numéro de balance
GROSS	<ul style="list-style-type: none"> Poids brut
tArE	<ul style="list-style-type: none"> Tare
nEt	<ul style="list-style-type: none"> Poids net
APW	<ul style="list-style-type: none"> Poids moyen à la pièce
rEF Ct	<ul style="list-style-type: none"> Nombre de pièces de référence
PCS	<ul style="list-style-type: none"> Nombre de pièces
tArGEt	<ul style="list-style-type: none"> Valeur de consigne
dEVIAt	<ul style="list-style-type: none"> Déviations par rapport à la valeur de consigne
ACC.NET	<ul style="list-style-type: none"> Poids net totalisé
ACC.GrS	<ul style="list-style-type: none"> Poids brut totalisé
ACC.PCS	<ul style="list-style-type: none"> Nombre de pièces totalisé
ACC.LOt	<ul style="list-style-type: none"> Nombre de lots totalisé
StARLN	<ul style="list-style-type: none"> Ligne avec ***
CrLF	<ul style="list-style-type: none"> Saut de ligne (ligne vide)
F FEEd	<ul style="list-style-type: none"> Saut de page

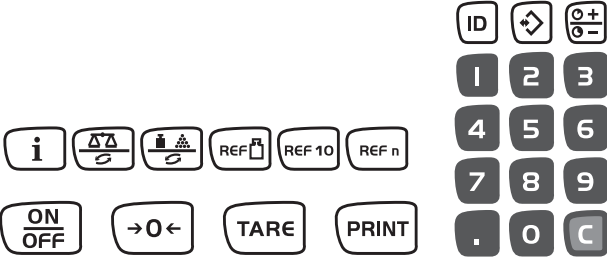
4.7 Diagnostic et impression des réglages de menu (DIAGNOS)

<p>tEst SC Externe</p>	<p>Tester la balance</p> <p>Tester la balance avec un poids de calibration externe</p> <ol style="list-style-type: none"> 1. La balance contrôle le zéro; l'affichage indique - 0 - . Ensuite, le poids de test clignote dans l'affichage. 2. Le cas échéant, modifier le poids affiché avec TARE. 3. Appliquer le poids de calibration et confirmer avec PRINT. 4. La balance effectue le contrôle avec le poids de calibration appliqué. 5. A la fin du test, la déviation par rapport au dernier calibration apparaît brièvement dans l'affichage, idéalement $\bar{d}=0.0g$, puis la balance passe au point de menu suivant KbOArD.
<p>KbOArD PUSH 1 ... 25</p>	<p>Test de clavier</p> <ul style="list-style-type: none"> • Appuyer successivement sur les touches: <div style="text-align: center;">  </div> <p>Si la touche fonctionne, la balance passe à la touche suivante.</p> <p>Remarque</p> <p>Vous ne pouvez pas interrompre le test de clavier!</p> <p>Si vous avez sélectionné le point de menu KbOArD, vous devez appuyer sur toutes les touches.</p>
<p>dISPLAY</p>	<p>Test d'affichage: La balance affiche tous les segments qui fonctionnent.</p>
<p>SNr</p>	<p>Affichage du numéro de série</p>
<p>SNr2</p>	<p>Affichage du numéro de série de la balance 2. Ce point de menu n'apparaît que si une deuxième balance analogique est raccordée.</p>
<p>List</p>	<p>Impression d'une liste de tous les réglages de menu</p>
<p>List2</p>	<p>Impression d'une liste de tous les réglages de menu de la balance 2. Ce point de menu apparaît uniquement si une deuxième balance analogique est raccordée.</p>
<p>List.M</p>	<p>Impression d'une liste de toutes les valeurs et de tous les réglages des mémoires</p>

<p>WOrK.tim</p> <p>timE</p> <p>SHOW.tim</p> <p>WEIGH</p> <p>SHOW.WGH</p>	<p>Affichage du temps de fonctionnement de la balance et du nombre de pesées effectuées</p> <ul style="list-style-type: none"> • Temps de fonctionnement en heures, p. ex. 56 h • Nombre de pesées, p. ex. 135
<p>rESEt.AL</p> <p>SUR?E?</p>	<p>Réinitialisation de tous les réglages de menu aux réglages d'usine</p> <p>Interrogation de sécurité</p> <ul style="list-style-type: none"> • Avec , réinitialiser tous les réglages de menu au réglage d'usine • Avec , ne pas réinitialiser les réglages de menu

5 Description d'interface

5.1 Instructions d'interface SICS

Le terminal supporte le jeu d'instructions MT-SICS (METTLER TOLEDO **S**tandard **I**nterface **C**ommand **S**et). Les instructions SICS permettent de configurer, d'interroger et de commander le terminal depuis un PC. Les instructions SICS sont réparties en différents niveaux.

5.1.1 Instructions SICS disponibles

	Instruction	Signification
NIVEAU 0	@	Redémarrer la balance
	I0	Envoyer la liste de toutes les instructions SICS disponibles
	I1	Envoyer le niveau SICS et les versions SICS
	I2	Envoyer les données de la balance
	I3	Envoyer la version du logiciel de la balance
	I4	Envoyer le numéro de série
	S	Envoyer la valeur de poids stable
	SI	Envoyer immédiatement la valeur de poids
	SIR	Envoyer immédiatement la valeur de poids et répéter
	Z	Remise à zéro
	ZI	Remise à zéro immédiate
NIVEAU 1	D	Décrire l'afficheur
	DW	Affichage de poids
	K	Contrôle de clavier
	SR	Envoyer la valeur de poids stable et répéter
	T	Tarage
	TA	Valeur de tare
	TAC	Effacer la tare
	TI	Tarer immédiatement

	Instruction	Signification
NIVEAU 2	C2	Calibrer avec un poids de calibrage externe
	C3	Calibrer avec un poids de calibrage interne
	I10	ID balance
	DAT	Envoyer/demander la date actuelle
	I11	Type de balance
	P100	Impression sur imprimante de bandes
	P101	Envoyer la valeur de poids stable à l'imprimante
	P102	Envoyer la valeur de poids immédiatement à l'imprimante
	PWR	MARCHE/ARRET
	SIRU	Envoyer immédiatement la valeur de poids dans l'unité actuelle et répéter
	SIU	Envoyer immédiatement la valeur de poids dans l'unité actuelle
	SNR	Envoyer la valeur de poids stable et répéter après chaque variation de poids
	SNRU	Envoyer la valeur de poids stable dans l'unité actuelle et répéter après chaque variation de poids
	SRU	Envoyer la valeur de poids stable dans l'unité actuelle et répéter
	ST	Envoyer la valeur de poids stable à l'actionnement de la touche de transfert
	SU	Envoyer la valeur de poids stable dans l'unité de poids actuelle
	TIM	Heure
	TST2	Lancer la fonction de test avec un poids externe
TST3	Lancer la fonction de test avec un poids interne	
NIVEAU 3	I12	ID1
	I13	ID2
	PW	Poids moyen à la pièce
NIVEAU SPECIAL	CLR	Clear
	DS	Signal acoustique bref
	I31	En-fête pour l'impression
	ICP	Envoyer la configuration de l'impression
	LST	Envoyer les réglages de menu
	M01	Mode de pesée
	M02	Réglage de la stabilité
	M03	Fonction autozéro
	M19	Envoyer le poids de calibrage
	M21	Envoyer/demander l'unité de poids
	P	Imprimer du texte
	P130	Valeur de poids, unité et prix

	Instruction	Signification
	PCS	Nombre de pièces
	PM	Introduire les valeurs pour le contrôle
	PRN	Impression sur n'importe quelle interface d'imprimante
	REF	Poids moyen à la pièce
	RST	Redémarrage
	SFIR	Envoyer immédiatement la valeur de poids et la répéter rapidement
	SIH	Envoyer immédiatement la valeur de poids en résolution élevée
	SWU	Commuter l'unité de poids
	SX	Envoyer le jeu de données stable
	SXI	Envoyer immédiatement le jeu de données
	SXIR	Envoyer immédiatement le jeu de données et répéter
	U	Commuter l'unité de poids

5.1.2 Conditions pour la communication entre la balance et le PC

- La balance doit être connectée avec un câble approprié à l'interface RS232, RS485, USB ou Ethernet d'un PC.
- L'interface de la balance doit être réglée sur le mode de fonctionnement "Dialogue", voir point 4.6.1.
- Un programme de terminal doit être disponible sur le PC, p. ex. HyperTerminal.
- Les paramètres de communication débit en bauds et parité doivent être réglés sur les mêmes valeurs dans le programme de terminal et à la balance, voir point 4.6.3.

5.2 Mode TOLEDO continuos

5.2.1 Instructions TOLEDO continuos

En mode TOLEDO continuos, la balance supporte les instructions d'entrée suivantes:

Instruction	Signification
P <CR><LF>	Impression du résultat actuel
T <CR><LF>	Tarage de la balance
Z <CR><LF>	Remise à zéro de l'affichage
C <CR><LF>	Effacement de la valeur actuelle
T x.xxx <CR><LF>	Définir la tare

5.2.2 Format de sortie en mode TOLEDO continuos

Les valeurs de poids sont toujours transmises au format suivant dans le mode TOLEDO continuos:

1	Statut			Champ 1						Champ 2						17	18
	2	3	4	5	6	7	8	9	10	11	12	13	14	15	16		
STX	SWA	SWB	SWC	MSD	-	-	-	-	LSD	MSD	-	-	-	-	LSD	CR	CHK
Champ 1		6 chiffres pour la valeur de poids, qui est transmise sans virgule et sans unité															
Champ 2		6 chiffres pour la tare, qui est transmise sans virgule et sans unité															
STX		Caractère ASCII 02 hex, caractère pour "début de texte"															
SWA, SWB, SWC		Mots d'état A, B, C, voir plus loin															
MSD		Most significant digit (chiffre le plus significatif)															
LSD		Least significant digit (chiffre le moins significatif)															
CR		Carriage Return (retour de ligne), caractère ASCII 0D hex															
CHK		Checksum (somme de contrôle) (complément à 2 de la somme binaire des 7 bits inférieurs de tous les caractères précédemment envoyés, STX et CR inclus)															

Mot d'état A								
Fonction	Sélection	Bit d'état						
		6	5	4	3	2	1	0
Position décimale	X00	0	1			0	0	0
	X0					0	0	1
	X					0	1	0
	0.X					0	1	1
	0.0X					1	0	0
	0.00X					1	0	1
	0.000X					1	1	0
	0.0000X					1	1	1
Pas d'affichage	X1			0	1			
	X2			1	0			
	X5			1	1			

Mot d'état B	
Fonction/valeur	Bit
Brut/Net: Net = 1	0
Signe: Négatif = 1	1
Surcharge = 1	2
Mouvement = 1	3
lb/kg: kg = 1	4
1	5
Mise en service = 1	6

Mot d'état C	
Fonction/valeur	Bit
0	0
0	1
0	2
Demande d'impression = 1	3
Etendu = 1	4
1	5
Tarage manuel, uniquem. kg = 1	6

6 Messages d'événement et d'erreur

Erreur	Cause	Remède
Affichage sombre	<ul style="list-style-type: none"> • Rétroéclairage réglé trop sombre • Pas de tension secteur • Appareil mis hors service • Câble d'alimentation non enfiché • Dé rangement de courte durée 	<ul style="list-style-type: none"> → Régler le rétroéclairage (b. LIGHT) plus clair → Contrôler le secteur → Mettre l'appareil en service → Brancher la fiche secteur → Mettre l'appareil hors service et en service
Sous-charge L _ _ _ _ J	<ul style="list-style-type: none"> • Plateau de charge non placé • Plage de pesée dépassée vers le bas 	<ul style="list-style-type: none"> → Mettre en place le plateau de charge → Remise à zéro
Surcharge r _ _ _ _ 7	<ul style="list-style-type: none"> • Plage de pesée dépassée 	<ul style="list-style-type: none"> → Décharger la balance → Diminuer la charge préalable
_ _ _ _ _	<ul style="list-style-type: none"> • Resultat pas encore stable 	<ul style="list-style-type: none"> → Le cas échéant, adapter un adaptateur de vibrations ou peser dynamiquement
_ _ n 0 _ _	<ul style="list-style-type: none"> • Fonction non admissible 	<ul style="list-style-type: none"> → Décharger et mettre à zéro la balance
r _ n 0 _ 7 L _ n 0 _ J	<ul style="list-style-type: none"> • Remise à zéro pas possible en cas de sous-charge ou surcharge 	<ul style="list-style-type: none"> → Décharger la balance
Err 4	<ul style="list-style-type: none"> • Poids moyen à la pièce trop faible 	<ul style="list-style-type: none"> → Sélectionner un plus grand nombre de pièces de référence et les placer
Err 5	<ul style="list-style-type: none"> • Pas de valeur valable de la balance de référence 	<ul style="list-style-type: none"> → Contrôler la connexion de câble entre les appareils → Contrôler les réglages d'interface
Err 6	<ul style="list-style-type: none"> • Pas de calibrage 	<ul style="list-style-type: none"> → Débrancher et rebrancher la fiche secteur; en cas de fonctionnement sur batterie, mettre l'appareil hors service et en service → Calibrer la balance → Contacter le revendeur ou l'agence

Erreur	Cause	Remède
Err 7	<ul style="list-style-type: none"> Poids moyen à la pièce trop faible 	<ul style="list-style-type: none"> → Aucun comptage n'est possible sur cette balance avec ce poids moyen à la pièce
Err 9	<ul style="list-style-type: none"> Valeur de poids instable lors de la formation de la référence 	<ul style="list-style-type: none"> → Veiller à un environnement calme → S'assurer que le plateau de la balance est libre de mouvement → Adapter l'adaptateur vibrant
Err 14	<ul style="list-style-type: none"> Valeur de consigne non admissible ou tolérance non admissible 	<ul style="list-style-type: none"> → Répéter l'introduction avec des valeurs admissibles
Err 15	<ul style="list-style-type: none"> Définition du poids moyen à la pièce non admissible pendant une totalisation de poids 	<ul style="list-style-type: none"> → Terminer la totalisation de poids → Redéfinir le poids moyen à la pièce
Err 16	<ul style="list-style-type: none"> Commutation de l'unité de pesage non admissible pendant une totalisation de poids 	<ul style="list-style-type: none"> → Terminer la totalisation de poids → Commuter l'unité de pesage
Err 17	<ul style="list-style-type: none"> Impression pas encore terminée 	<ul style="list-style-type: none"> → Terminer l'impression. → Répéter l'action désirée.
Err 18	<ul style="list-style-type: none"> Commutation de l'unité de pesage non admissible pendant un pesage dynamique 	<ul style="list-style-type: none"> → Terminer le pesage dynamique → Commuter l'unité de pesage
Err 53	<ul style="list-style-type: none"> Erreur du total de contrôle EAROM 	<ul style="list-style-type: none"> → Débrancher et rebrancher la fiche secteur; en cas de fonctionnement sur batterie, mettre l'appareil hors service et en service → Contacter le revendeur ou l'agence
Affichage de poids instable	<ul style="list-style-type: none"> Emplacement d'installation perturbé Courant d'air Marchandise à peser perturbée Contact entre le plateau de charge et/ou la marchandise à peser et l'environnement Panne de secteur 	<ul style="list-style-type: none"> → Adapter l'adaptateur vibrant → Éviter les courants d'air. → Pesage dynamique → Éliminer le contact → Contrôler le secteur

Erreur	Cause	Remède
Affichage de poids incorrect	<ul style="list-style-type: none">• Remise à zéro incorrecte• Valeur de tare incorrecte• Contact entre le plateau de charge et/ou la marchandise à peser et l'environnement• La balance est inclinée	<ul style="list-style-type: none">→ Décharger la balance, mettre à zéro et répéter le pesage→ Effacer la tare→ Eliminer le contact → Mettre la balance à niveau

7 Caractéristiques techniques et accessoires

7.1 Caractéristiques techniques

7.1.1 Caractéristiques générales

ITT	
Applications	<ul style="list-style-type: none"> • Pesage • Pesage dynamique • Compter avec un nombre de pièces de référence fixe ou variable • Compter avec une balance de référence et une balance de quantité • Totalisation • Consigne numérique de tares, de poids moyens à la pièce et nombres de pièces de référence • 100 mémoires pour tares, poids moyens à la pièce, poids cible et nombres de pièces à atteindre • Contrôle et addition jusqu'à un poids cible / nombre de pièces à atteindre
Réglages	<ul style="list-style-type: none"> • Résolution sélectionnable • Unité de pesage sélectionnable: g, kg, oz, lb, t • Fonction de tarage: manuelle, automatique, tare successive • Correction automatique de zéro à l'enclenchement et en service • Filtre d'adaptation aux conditions d'environnement (adaptateur de vibrations) • Filtre d'adaptation au mode de pesage, p. ex. dosage (adaptateur de pesage) • Fonction de mise hors service, mode sommeil pour appareils fonctionnant sur secteur, mode d'économie d'énergie pour le fonctionnement sur accus • Eclairage de l'affichage • Mode d'addition de détermination du poids à la pièce lors du comptage • Optimisation de référence • Mémoire programmable et identifications • Date et heure • Signal acoustique • Affichage graphique de la plage de pesée
Affichage	<ul style="list-style-type: none"> • Affichage à cristaux liquides LCD, hauteur de chiffres 16 mm, avec rétroéclairage
Clavier	<ul style="list-style-type: none"> • Clavier à membrane à point de poussée • Inscription résistant aux rayures
Boîtier	<ul style="list-style-type: none"> • Aluminium injecté • Dimensions, voir page 56
Degré de protection (IEC 529, DIN 40050, EN 60529)	<ul style="list-style-type: none"> • IP65 (pas pour interface Ethernet)

7.1.2 Dimensions

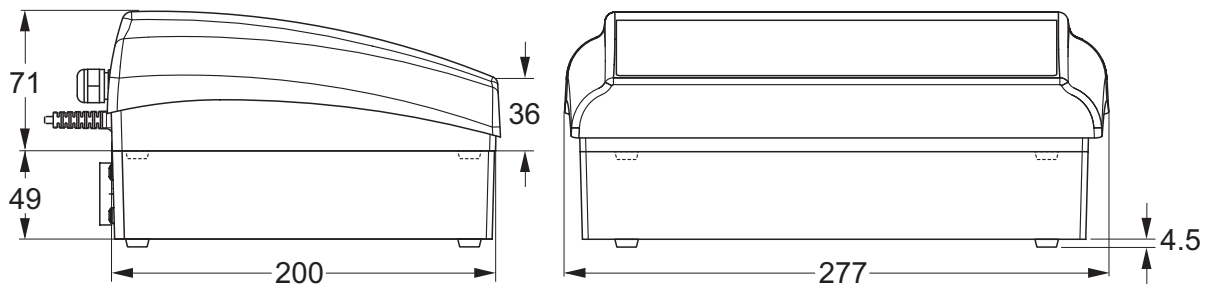

Dimensions en mm

7.1.3 Poids net

	sans accus	avec OptionPac (accu incl.)
ITT	2,4 kg	4,4 kg

7.1.4 Connexions d'interface

Les balances compactes peuvent être équipées de maximum 2 interfaces. Les combinaisons suivantes sont possibles:

COM1	COM2
RS232	–
RS232	RS232
RS485	RS232
RS232	Ethernet
RS232	USB
RS232	Digital I/O
RS232	Interface analogique de deuxième balance

7.1.5 Affectation des connexions d'interface

Pin	RS232 (COM1/ COM2)	Digital I/O (COM2)	Interface analogique
1	–	GND	+ Excitation (+8.2VDC)
2	TxD1/2	OUT0	+ Sense
3	RxD1/2	OUT1	Blindage
4	–	OUT2	– Sense
5	GND	OUT3	– Excitation(GND)
6	–	IN0	–
7	–	IN1	+ Signal
8	–	IN2	– Signal
9	VCC	IN3	–

8 Annexe

8.1 Tableaux valeurs Géo

La valeur Géo indique pour les balances vérifiées par le fabricant pour quel pays ou pour quelle zone géographique la balance est vérifiée. La valeur Géo réglée dans la balance (p. ex. Geo 18) est affichée peu après l'enclenchement ou est indiquée sur une étiquette.

Le tableau **Valeurs Géo 3000e** contient les valeurs Géo pour les pays européens.

Le tableau **Valeurs Géo 6000e/7500e** contient les valeurs Géo pour les différentes zones de gravitation.

8.1.1 Valeurs Géo 3000e, OIML Classe III (pays européens)

Latitude géographique	Valeur Géo	Pays
46°22' – 49°01'	18	Autriche
49°30' – 51°30'	21	Belgique
41°41' – 44°13'	16	Bulgarie
42°24' – 46°32'	18	Croatie
48°34' – 51°03'	20	Tchéquie
54°34' – 57°45'	23	Danemark
57°30' – 59°40'	24	Estonie
59°48' – 64°00'	25*	Finlande
64°00' – 70°05'	26	
41°20' – 45°00'	17	France
45°00' – 51°00'	19*	
47°00' – 55°00'	20	Allemagne
34°48' – 41°45'	15	Grèce
45°45' – 48°35'	19	Hongrie
63°17' – 67°09'	26	Islande
51°05' – 55°05'	22	Irlande
35°47' – 47°05'	17	Italie
55°30' – 58°04'	23	Lettonie
47°03' – 47°14'	18	Liechtenstein
53°54' – 56°24'	22	Lituanie
49°27' – 50°11'	20	Luxembourg
50°46' – 53°32'	21	Pays-Bas

Latitude géographique	Valeur Géo	Pays
57°57' – 64°00'	24*	Norvège
64°00' – 71°11'	26	
49°00' – 54°30'	21	Pologne
36°58' – 42°10'	15	Portugal
43°37' – 48°15'	18	Roumanie
47°44' – 49°46'	19	Slovaquie
45°26' – 46°35'	18	Slovénie
36°00' – 43°47'	15	Espagne
55°20' – 62°00'	24*	Suède
62°00' – 69°04'	26	
45°49' – 47°49'	18	Suisse
35°51' – 42°06'	16	Turquie
49°00' – 55°00'	21*	Grande-Bretagne
55°00' – 62°00'	23	

* réglage à l'usine

8.1.2 Valeurs Géo 6000e/7500e OIML Classe III (Hauteur £ 1000 m)

Latitude géographique	Valeur Géo
00°00' – 12°44'	5
05°46' – 17°10'	6
12°44' – 20°45'	7
17°10' – 23°54'	8
20°45' – 26°45'	9
23°54' – 29°25'	10
26°45' – 31°56'	11
29°25' – 34°21'	12
31°56' – 36°41'	13
34°21' – 38°58'	14
36°41' – 41°12'	15
38°58' – 43°26'	16
41°12' – 45°38'	17
43°26' – 47°51'	18
45°38' – 50°06'	19
47°51' – 52°22'	20
50°06' – 54°41'	21
52°22' – 57°04'	22
54°41' – 59°32'	23
57°04' – 62°09'	24
59°32' – 64°55'	25
62°09' – 67°57'	26
64°55' – 71°21'	27
67°57' – 75°24'	28
71°21' – 80°56'	29
75°24' – 90°00'	30

8.2 Exemples de protocoles

Pesée avec tare

G	0.1085 kg
T	0.0145 kg
N	0.0940 kg

G = poids brut

N = poids net

T = tare

Dyn WT = poids déterminé dynamiquement

Pesée dynamique

Dyn WT	43.52 kg
T	3.78 kg

Impression avec en-tête

KERN & Sohn GmbH
www.kern-sohn.com

G **0.1085 kg**
T **0.0145 kg**
N **0.0940 kg**

Protocole des réglages de la balance (point de menu List, voir page 45)

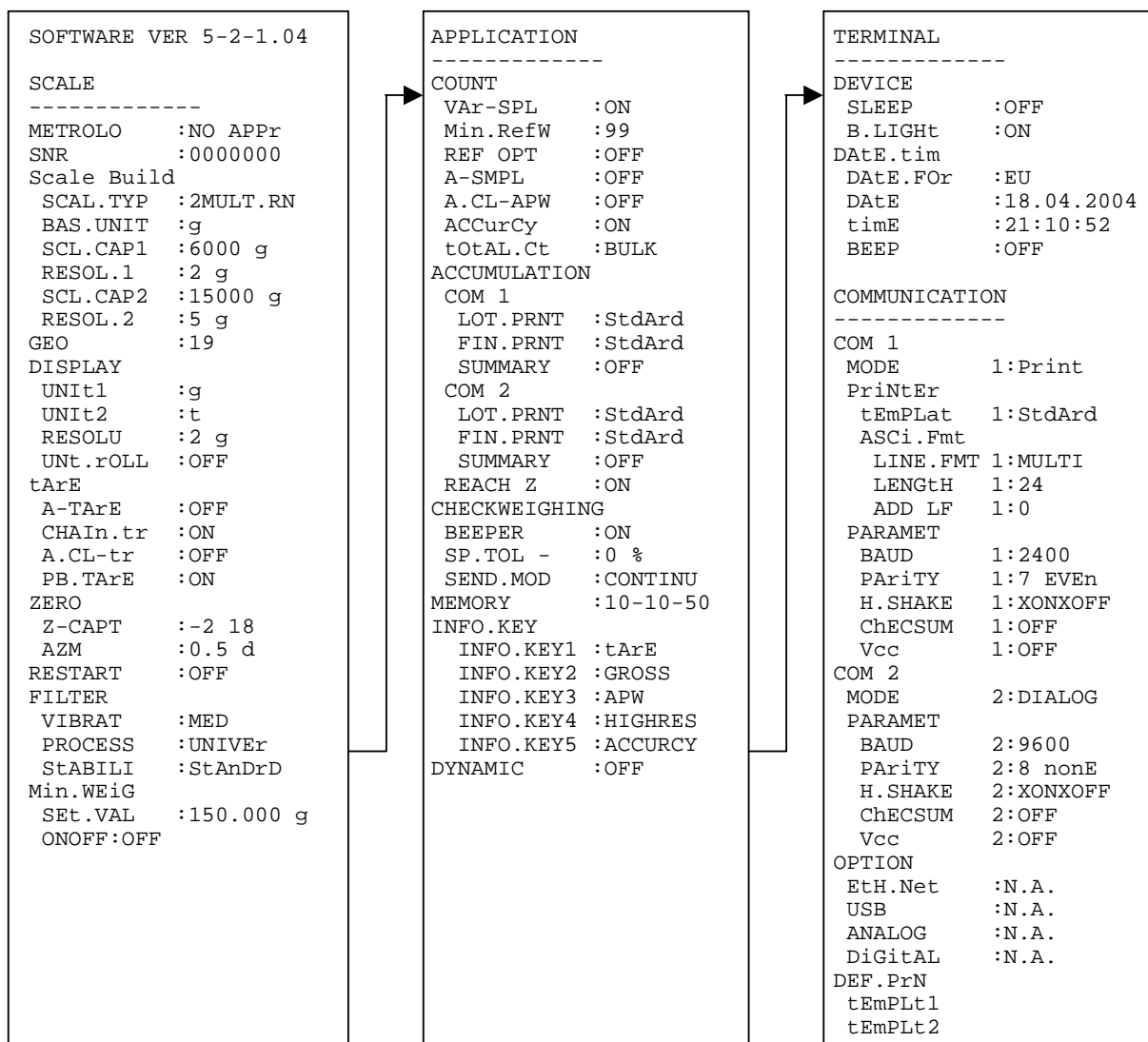

9 Index

A		M		R	
Addition	16	Mémoire	38	Réglages	55
Affichage	7	Menu		Réglages de terminal	40
Afficheur	7	Application	36	Régler	33
Alimentation électrique	9	Commande	27	Réinitialiser	
Applications	55	Communication	41	Application	39
Auxiliary	26	Diagnostic	45	Balance	36
B		Scale	33	Interface	42
Balance de quantité	26	Terminal	40	Terminal	41
Balance de référence	25	Vue d'ensemble	29	Remise à zéro	11
C		Menu opérateur	27	S	
Calibrer	33	Menu superviseur	27	Sollicitation de capacité	14
Clavier	8	Messages d'erreur	52	Structure du menu	28
compter des pièces	20	Mise en service	11	T	
Configurer les mémoires	38	Mise hors service	11	Tare	
Continuous mode	50	Mode TOLEDO continuous	50	appel	12, 13
Contrôle	15	Mot de passe	27	Automatique	12
D		N		Effacer	12, 13
Détermination de référence, auto-		Nombre de pièces à atteindre	24	Introduire	12
matique	22	Nombre de pièces de référence ..	21	Mémoriser	13
Deux balances	18, 25	O		Tare successive	14
Dimensions	56	Optimisation de référence	22	Tare successive	14
E		Options	43	Totalisation	18
Exemples de protocoles	61	P		Touche info	18
F		Pesage dynamique	14	U	
Filtre	36	Poids	56	Unité de pesage	35
H		poids à atteindre			
Hilfswaage	26	appel	16		
I		Effacer	16		
Identification	17	Mémoriser	15		
Instructions SICS	47	Poids cible	15		
Interfaces		Poids moyen à la pièce	22		
Configurer	41	Précision d'affichage	35		
Raccordements	56	Précision minimale	21		
		Protocole	17		



KERN & Sohn GmbH
D-72322 Balingen-Frommern
Postfach 4052
E-Mail: info@kern-sohn.de

Tel: 0049-[0]7433- 9933-0
Fax: 0049-[0]7433-9933-149
Internet: www.kern-sohn.de

Konformitätserklärung

EC-Konformitätserklärung

EC-Declaration of -Conformity

EC- Déclaration de conformité

EC-Declaración de Conformidad

EC-Dichiarazione di conformità

EC-Conformiteitverklaring

EC- Declaração de conformidade

EC- Prohlášení o shode

EC-Deklaracja zgodności

EC-Заявление о соответствии

D	Konformitäts- erklärung	Wir erklären hiermit, dass das Produkt, auf das sich diese Erklärung bezieht, mit den nachstehenden Normen übereinstimmt.
GB	Declaration of conformity	We hereby declare that the product to which this declaration refers conforms with the following standards.
CZ	Prohlášení o shode	Tímto prohlašujeme, že výrobek, kterého se toto prohlášení týká, je v souladu s níže uvedenými normami.
E	Declaración de conformidad	Manifetamos en la presente que el producto al que se refiere esta declaración está de acuerdo con las normas siguientes.
F	Déclaration de conformité	Nous déclarons avec cela responsabilité que le produit, auquel se rapporte la présente déclaration, est conforme aux normes citées ci-après.
I	Dichiarazione di conformità	Dichiariamo con ciò che il prodotto al quale la presente dichiarazione si riferisce è conforme alle norme di seguito citate.
NL	Conformiteit- verklaring	Wij verklaren hiermede dat het product, waarop deze verklaring betrekking heeft, met de hierna vermelde normen overeenstemt.
P	Declaração de conformidade	Declaramos por meio da presente que o produto no qual se refere esta declaração, corresponde às normas seguintes.
PL	Deklaracja zgodności	Niniejszym oświadczamy, że produkt, którego niniejsze oświadczenie dotyczy, jest zgodny z poniższymi normami.
RUS	Заявление о соответствии	Мы заявляем, что продукт, к которому относится данная декларация, соответствует перечисленным ниже нормам.

Scale Series: BTBP/BTSP/BTTP/ITB/ITS/ITT
Plattform line: TP
Terminals: KMB-TM, KMS-TM, KMT-TM

Mark applied	EU Directive	Standards	Approval/ Test-certificate N°
CE	73/23/EEC 93/68/EEC Low Voltage	EN61010-1	
CE	89/336/EEC 93/68/EEC 92/31/EEC EMC	EN61326-1 EN61000-3-2 EN61000-6-1 0,5µV/e (3V/m) EN61000-6-2 1,3µV/e (10V/m)	
CE year 0103 M	90/384/EEC 93/68/EEC Non automatic weighing Instruments 1), 2), 3)	EN45501 1), 2), 3)	T6189 1), 2) TC7089 1), 2)











Scale Series: BTEP

Mark applied	EU Directive	Standards	Approval/ Test-certificate N°
CE	73/23/EEC 93/68/EEC Low Voltage	EN60950-1	
CE	89/336/EEC 93/68/EEC 92/31/EEC EMC	EN61326-1 KI.B EN61000-3-2 EN61000-3-3	
CE year 0103 M	90/384/EEC 93/68/EEC Non automatic weighing instruments 1)	EN45501 1)	T7092 1) TC7091 1)

- 1) gilt nur für geeichte Waagen
valable uniquement pour les balances vérifiées
la dichiarazione vale solo per le bilance omologate
vale só para balanças com aferição
dotyczy tylko wag legalizowanych
- 2) nur gültig für KMB-TM/KMS-TM/KMT-TM Terminals in
Verbindung mit zugelassenen Lastzellen
valable uniquement pour les terminaux KMB-TM/KMS-
TM/KMT-TM en liaison avec des cellules de charge
homologuées
valido solo per terminali KMB-TM/KMS-TM/KMT-TM in
collegamento con celle di carico approvate
só válido para os terminais KMB-TM/KMS-TM/KMT-TM
em união com as células de carga admissíveis
ważny tylko dla terminali KMB-TM/KMS-TM/KMT-TM w
połączeniu z dopuszczalnymi ogniwoami obciążnikowymi
- 3) nur gültig für TP Wägebrücken in Verbindung mit einem
zugelassenen Waagenterminal
valable uniquement pour les plates-formes TP en
liaison avec un terminal de pesée homologué
valido solo per basamenti TP in collegamento con un
terminale di pesata approvato

applies only to certified balances
só aplicable a balanzas verificadas
Geldt uitsluitend voor geijkte weegschalen
platí jen pro seřchované váhy
действует только для поверенных весов
valid only for KMB-TM/KMS-TM/KMT-TM terminals
in connection with approved load cells
só válido para terminales KMB-TM/KMS-TM/KMT-
TM en combinación con células de carga aprobadas

uitsluitend geldig voor KMB-TM/KMS-TM/KMT-TM
terminals in verbinding met toegestane drukdozen
platí pouze pro terminály KMB-TM/KMS-TM/KMT-
TM ve spojitosti s přípustnými zátěžovými buňkami.
действительно только для терминалов KMB-
TM/KMS-TM/KMT-TM, связанных с допущенными
грузовыми ячейками
valid only for TP weighing platforms in connection
with an approved weighing indicator
só válido para plataformas de pesaje TP en
combinación con un terminal de balanza aprobado

English	Important notice for verified weighing instruments
	Weighing instruments verified at the place of manufacture bear the preceding mark on the packing label and a green M-sticker on the descriptive plate. They may be set to work immediately.
	Weighing instruments which are verified in two steps has no green "M" on the descriptive plate, bear the aforementioned identification on the packing label. The second step of the verification must be carried out by the W&M authorities
The first step of the verification has been carried out in the manufacturing company. It comprises all tests according EN45501-8.2.2. In regards to scales with analogue connection to the weighing-platform, a weighing test according to EN45501-3.5.3.3 must be carried out additionally. This test is not necessary if the terminal bears the serial-number of the weighing-platform.	
Deutsch	Wichtiger Vermerk für geeichte Waagen in EU-Ländern
	Werksg geeichte Waagen tragen vorstehendes Kennzeichen auf dem Packetikett und eine grünen M-Kleber. auf dem Eichschild. Sie dürfen sofort in Betrieb genommen werden.
	Waagen die in zwei Schritten geeicht werden und kein grünes "M" auf dem Eichschild haben, tragen vorstehendes Kennzeichen auf dem Packetikett. Der zweite Schritt der Eichung ist durch den Eichbeamten durchzuführen.
Der erste Schritt der Eichung wurde im Herstellerwerk durchgeführt. Er umfaßt alle Prüfungen gemäß EN45501-8.2.2. Bei Waagen mit analogen Wägebrückenanschluss muß zusätzlich die Richtigkeit gemäß EN45501-3.5.3.3 geprüft werden. Diese Prüfung ist nicht notwendig, wenn das Terminal die Serien-Nr. der Wägebrücke trägt.	
Français	Remarque Importante pour les Instruments de pesage vérifiées dans les pays membre de l'Union Européenne
	Les instruments de pesage vérifiés en usine sont identifiés par un M sur leur emballage et par un sticker M vert sur la plaque d'identification. Ils peuvent être utilisés après leur installation.
	Les instruments de pesage vérifiés en deux étapes portent l'identification M barré sur leur emballage. La seconde étape de la vérification doit être effectuée par l'assistant technique de l'administration des poids et mesures.
La première étape de la vérification a été effectuée en usine. Cela comprend tous les essais suivant la norme EN45501-8.2.2. Pour les instruments de pesage avec une connexion analogique à la plate-forme de pesage, un essai de pesage suivant la norme EN45501-3.5.3.3 doit être effectué en plus. Cela n'est pas nécessaire si le terminal porte le numéro de la plate-forme de pesage.	
Español	Nota importante para balanzas verificadas en países de la UE
	Las balanzas verificadas en origen llevan esta indicación en la etiqueta del embalaje y con la etiqueta M sobre fondo verde en la placa de características pueden ser utilizadas inmediatamente.
	Balanzas cuya verificación se realiza en dos fases llevan esta indicación en la etiqueta del embalaje. La segunda fase de la verificación debe ser realizada por el asistente técnico de la oficina de contraste.
La primera fase de la verificación ha sido realizada en origen. Incluye todos los ensayos según la norma EN45501-8.2.2. Para las básculas con plataforma de pesaje con salida analógica debe realizarse además el ensayo según EN45501-3.5.3.3. Este ensayo no es necesario si el terminal lleva el número de la plataforma de pesaje.	
Italiano	Nota Importante per le bilance approvate nei paesi UE
	Le bilance verificate in fabbrica portano questo contrassegno sull'etichetta dell'imballo e con il sigillo M su sfondo verde sulla targhetta metrologica possono essere messe in uso immediatamente.
	Le bilance che vengono verificate in due fasi, portano questo contrassegno sull'etichetta dell'imballo. La seconda fase della verifica deve essere eseguita dal servizio assistenza tecnica dell'ufficio di pesi e misure.
La prima fase della verifica è stata eseguita dal produttore e comprende tutte le prove previste dalla norma di riferimento EN45501-8.22. Riguardo le bilance con connessione analogica a piattaforma di pesata, una ulteriore prova deve essere eseguita in accordo alla norma EN45501-3.5.3.3. Questa prova non è necessaria se il terminale porta il numero di serie della piattaforma.	

Netherlands Belangrijke aanmerking voor geijkte weegschalen in EG-landen	
M	In de fabriek geijkte weegschalen dragen dit kenteken op het emballage-etiket en een groene M-sticker op het ijklabel. Deze kunnen meteen in gebruik genomen worden.
M	Bij weegschalen die in twee stappen geijkt moeten worden en geen groene "M" op het ijklabel hebben, staat dit kenteken op het emballage-etiket. De tweede stap van de ijking moet door het ijkwezen uitgevoerd worden.
De eerste stap van de ijking werd in de fabriek uitgevoerd. Deze stap omvat alle tests overeenkomstig EN45501-8.2.2. Bij weegschalen met een analoge weegbruggeaansluiting moet aanvullend de nauwkeurigheid overeenkomstig EN45501-3.5.3.3 getest worden. Deze controle is niet nodig als de terminal het serienummer van de weegbrug heeft.	
Português Nota importante para as balanças aferidas em países EU	
M	As balanças aferidas pela fábrica levam o cartaz identificador sobre a etiqueta de pacote e um adesivo M verde sobre a placa de aferição. Têm que colocar-se em funcionamento sem demora.
M	As balanças que foram aferidas em dois passos e que não tenham um "M" verde sobre a placa de aferição, têm o rótulo antecedente na etiqueta de pacote. O segundo passo da aferição tem que ser feito por um empregado público de aferição.
A primeira fase da aferição foi feita na fábrica do produtor. Abarca todas as homologações segundo EN45501-8.2.2. Nas balanças com uma conexão analógica da ponte de pesagem, há que controlar também a exactidão segundo EN45501-3.5.3.3. Esta inspecção não é necessária se o terminal leva o número de série da ponte de pesagem.	
Česky Důležitý pokyn pro cejchované váhy v zemích EU	
M	Váhy ocejchované ve výrobním závodě jsou opatřeny výše uvedenou značkou na etiketě balení a zelenou nálepkou M na cejchovacím štítku. Takže se mohou okamžitě uvést do provozu.
M	Váhy se cejchují ve dvou etapách, a jestliže nemají zelené M na cejchovacím štítku, mají na etiketě balení výše uvedenou značku. Druhou etapu cejchování provádí cejchovní úřad.
První fáze cejchování byla provedena ve výrobním závodě. Zahnuje všechny testy podle EN45501-8.2.2. V případě vah s analogovým připojením vážního můstku se musí navíc zkontrolovat správnost podle EN45501-3.5.3.3. Tato kontrola není potřebná, jestliže je na terminálu výrobní číslo vážního můstku.	
Polski Adnotacje dotyczące legalizowanych wag w państwach UE	
M	Legalizowane u producenta wagi mają wystające oznaczenie na opakowaniu i zieloną nalepkę M na znaku legalizacji. Takie wagi można natychmiast eksploatować.
M	Wagi, które są legalizowane w dwóch etapach i nie mają zielonego „M” na znaku legalizacji, mają wystające oznaczenie na etykiecie opakowania. Drugi etap legalizowania musi przeprowadzić pracownik urzędu miar i wag.
Pierwszy etap legalizowania przeprowadzono w zakładzie producenta. Obejmuje wszystkie kontrole według EN45501-8.2.2. W przypadku wag z analogowym złączem pomostu wagi należy dodatkowo skontrolować poprawność zgodnie z EN45501-3.5.3.3. Taka kontrola nie jest konieczna, gdy terminal posiada numer seryjny pomostu wagi.	
Русски Примечание для поверенных весов в странах ЕЭС	
M	Поверенные на заводе весы помечаются вышеуказанным символом на упаковочной этикетке и зеленой наклейкой "М" на табличке поверки. Они могут немедленно приниматься в эксплуатацию.
M	Весы, которые поверяются в два этапа и не имеют зеленой наклейки "М" на табличке поверки, помечаются вышеуказанным символом на упаковочной этикетке. Второй этап поверки должен производиться поверочным ведомством.
Первый шаг поверки был выполнен на заводе-изготовителе. Он включает все проверки согласно EN45501-8.2.2. У весов с аналоговым подключением грузоприемного устройства необходимо дополнительно проверить правильность согласно EN45501-3.5.3.3. Эта проверка не нужна, если терминал имеет серийный номер грузоприемного устройства.	

Date: 27.02.2007

Signature: _____

**Gottl. KERN & Sohn GmbH
Management**

Gottl. KERN & Sohn GmbH, Ziegelei 1, D-72336 Balingen, Tel. +49-[0]7433/9933-0, Fax +49-[0]7433/9933-149

Notice

Certified balances and balances used for legal applications have the EU type approval. The year of the initial verification is shown next to the CE mark. Such balances are verified in the factory and carry the „M“ mark on the actual balance and the packaging. The year of initial verification is shown next to the CE mark. The GEO value of verified balances explains for which location of use the balance has been verified. This GEO value is shown on the balance itself and on the packing. Further details see GEO value table.

Hinweise

Für geeichte/eichpflichtige Waagen liegt eine EU Bauartzulassung vor. Das Jahr der ersten Eichung ist neben dem CE Zeichen aufgeführt. Solche Waagen sind ab Werk geeicht und tragen die Kennzeichnung „M“ auf dem Gerät selbst und auf der Verpackung. Der GEO-Wert gibt bei vom Hersteller geeichten Waagen an, für welchen Aufstellungsort die Waage geeicht ist. Dieser GEO-Wert befindet sich auf der Waage sowie der Verpackung. Genaueres ist der GEO-Wert-Tabelle zu entnehmen.

Remarques

Les balances vérifiées/admissibles à la vérification font l'objet d'une approbation de modèle UE. L'année de la vérification primitive est indiqués à côté de la marque CE. Ces balances sont vérifiées d'origine et portent la marque „M“ sur l'appareil lui-même et sur l'emballage. Le valeur GEO indique le lieu d'utilisation pour lequel la balance été vérifiée. Ce valeur GEO se trouve sur la balance ainsi que sur l'emballage. Veuillez trouver plus de détails dans le tableau GEO.

Notas

Las balanzas verificadas/verificables cuentan con una aprobación de modelo UE. El año de la primera verificación está indicado al lado del distintivo CE. Estas balanzas son verificadas en fábrica y llevan la designación „M“ sobre el propio aparato y sobre el embalaje. El valor GEO indica el lugar de ubicación por lo cual la balanza está verificado. El valor se encuentra sobre la balanza así como sobre el embalaje. Por favor tomen demás detalles de la tabla GEO.

Avvertenza

Per le bilance approvate esiste un'approvazione CE del tipo. L'anno della prima verifica è indicato a fianco della marcatura CE. I tipi marcati con un contrassegno „M“ su sfondo verde possono essere impiegati da subito. Il coefficiente GEO di bilance omologate indica per quale luogo la bilancia è stata omologata. Questo coefficiente GEO si trova sulla bilancia e sull'imballo. Ulteriori informazioni vedi tabella coefficiente GEO

Opmerkingen

Voor geijkte weegschalen/weegschalen, die verplicht geijkt moeten worden, ligt er een EG-modelgoedkeuring ter inzage. Het jaar van de eerste ijking werd naast het EG-conformiteitsteken vermeld. Dergelijke weegschalen werden in de fabriek geijkt en dragen het identificatielabel „M“ op het apparaat zelf en op de verpakking. De GEO-waarde geeft bij door de fabrikant geijkte weegschalen aan, voor welke plaats van opstelling de weegschaal geijkt is. Deze GEO-waarde bevindt zich op de weegschaal en ook op de verpakking. Meer details kan er uit de tabel met de GEO-waarde afgeleid worden.

Instruções

Para as balanças aferidas / obrigadas à aferição existe uma homologação de tipo construtivo da EU. O ano da primeira aferição fica ao lado do símbolo CE. Tais balanças foram aferidas na fábrica e levam o rótulo „M“ no mesmo aparelho e na embalagem. O valor GEO indica nas balanças aferidas pelo produtor para qual lugar de colocação a balança foi aferida. Este valor GEO encontra-se na balança assim como na embalagem. Mais pormenores podem ver-se na tabela dos valores GEO.

Poznámky

Pro ocejchované a cejchování podléhající váhy existuje povolení EU podle typu konstrukce. Rok prvního cejchování se uvádí vedle značky CE. Takové váhy se cejchují ve výrobním závodě, a jsou označeny znakem „M“ na vlastním přístroji, i na obalu. Hodnota GEO udává u výrobcem cejchovaných vah, pro jaké místo instalace je váha ocejchována. Tato hodnota GEO se nachází na váze, jakož i na obalu. Přesnější je odečíst hodnotu GEO z tabulky.

Wskazówki

Dla wag legalizowanych/podlegających obowiązkowi legalizowania istnieje dokument dopuszczenia rodzaju konstrukcji UE. Rok pierwszej legalizacji jest podany obok znaku CE. Takie wagi są legalizowane w zakładzie producenta i mają oznaczenie „M” na sobie i na opakowaniu. W przypadku wag legalizowanych u producenta wartość geograficzna podaje, dla jakich miejsc ustawienia waga została legalizowana. Ta wartość geograficzna znajduje się zarówno na wadze jak i na opakowaniu. Dokładne informacje znajdują się w tabeli wartości geograficznych.

Указания

Калиброванные/подлежащие поверке весы получают допуск на конструкцию ЕС. Год первой поверки приведен рядом с символом CE. Такие весы поверены на заводе и имеют маркировку „M” на самом устройстве и на упаковке. Значение GEO на откалиброванных изготовителем весах указывает, для какого места установки произведена калибровка весов. Это значение GEO находится на весах и на упаковке. Более подробная информация содержится в таблице значений GEO

GEO-WERT-Tabelle / GEO-value table

geographische Breite /geo- graphical latitude				Höhe über Meer in Metern / altitude					
				0-650	650-1300	1300-1950	1950-2600	2600-3250	
0°	0'	-	9°	52'	4 / 5	3 / 4	2 / 3	1 / 2	0 / 1
9°	52'	-	15°	6'	5 / 6	4 / 5	3 / 4	2 / 3	1 / 2
15°	6'	-	19°	2'	6 / 7	5 / 6	4 / 5	3 / 4	2 / 3
19°	2'	-	22°	22'	7 / 8	6 / 7	5 / 6	4 / 5	3 / 4
22°	22'	-	25°	21'	8 / 9	7 / 8	6 / 7	5 / 6	4 / 5
25°	21'	-	28°	6'	9 / 10	8 / 9	7 / 8	6 / 7	5 / 6
28°	6'	-	30°	41'	10 / 11	9 / 10	8 / 9	7 / 8	6 / 7
30°	41'	-	33°	9'	11 / 12	10 / 11	9 / 10	8 / 9	7 / 8
33°	9'	-	35°	31'	12 / 13	11 / 12	10 / 11	9 / 10	8 / 9
35°	31'	-	37°	50'	13 / 14	12 / 13	11 / 12	10 / 11	9 / 10
37°	50'	-	40°	5'	14 / 15	13 / 14	12 / 13	11 / 12	10 / 11
40°	5'	-	42°	19'	15 / 16	14 / 15	13 / 14	12 / 13	11 / 12
42°	19'	-	44°	32'	16 / 17	15 / 16	14 / 15	13 / 14	12 / 13
44°	32'	-	46°	45'	17 / 18	16 / 17	15 / 16	14 / 15	13 / 14
46°	45'	-	48°	58'	18 / 19	17 / 18	16 / 17	15 / 16	14 / 15
48°	58'	-	51°	13'	19 / 20	18 / 19	17 / 18	16 / 17	15 / 16
51°	13'	-	53°	31'	20 / 21	19 / 20	18 / 19	17 / 18	16 / 17
53°	31'	-	55°	52'	21 / 22	20 / 21	19 / 20	18 / 19	17 / 18
55°	52'	-	58°	17'	22 / 23	21 / 22	20 / 21	19 / 20	18 / 19
58°	17'	-	60°	49'	23 / 24	22 / 23	21 / 22	20 / 21	19 / 20
60°	49'	-	63°	30'	24 / 25	23 / 24	22 / 23	21 / 22	20 / 21
63°	30'	-	66°	24'	25 / 26	24 / 25	23 / 24	22 / 23	21 / 22
66°	24'	-	69°	35'	26 / 27	25 / 26	24 / 25	23 / 24	22 / 23
69°	35'	-	73°	16'	27 / 28	26 / 27	25 / 26	24 / 25	23 / 24
73°	16'	-	77°	52'	28 / 29	27 / 28	26 / 27	25 / 26	24 / 25
77°	52'	-	85°	45'	29 / 30	28 / 29	27 / 28	26 / 27	25 / 26