

# Mode d'emploi - Balances à plateforme / balance stationnaire

## KERN EOS\_F

Version 1.2

11/2011

F





# KERN EOS\_F

Version 1.2 11/2011

## Mode d'emploi - Balances à plateforme / balance stationnaire

### Sommaire

<b>1</b>	<b>Caractéristiques techniques</b> .....	<b>3</b>
<b>2</b>	<b>Aperçu de l'appareil</b> .....	<b>4</b>
<b>3</b>	<b>Vue d'ensemble des affichages</b> .....	<b>6</b>
3.1	Vue d'ensemble du clavier .....	7
<b>4</b>	<b>Indications fondamentales (généralités)</b> .....	<b>8</b>
4.1	Utilisation conforme aux prescriptions .....	8
4.2	Utilisation inadéquate .....	8
4.3	Garantie .....	8
4.4	Vérification des moyens de contrôle.....	9
<b>5</b>	<b>Indications de sécurité générales</b> .....	<b>9</b>
5.1	Observez les indications du mode d'emploi .....	9
5.2	Formation du personnel.....	9
<b>6</b>	<b>Transport et stockage</b> .....	<b>9</b>
6.1	Contrôle à la réception de l'appareil.....	9
6.2	Emballage / réexpédition .....	9
<b>7</b>	<b>Déballage, installation et mise en service</b> .....	<b>10</b>
7.1	Lieu d'installation, lieu d'utilisation .....	10
7.2	Déballage et installation .....	10
7.2.1	Etendue de la livraison / accessoires de série .....	11
7.2.2	Consignes de montage pour l'utilisation du support mural .....	11
7.3	Branchement secteur .....	12
7.4	Fonctionnement à pile .....	12
7.5	Première mise en service .....	13
<b>8</b>	<b>Ajustage</b> .....	<b>14</b>
<b>9</b>	<b>Fonctionnement</b> .....	<b>15</b>
	Mise en route.....	15
	Mettre à l'arrêt .....	15
	Pesage .....	16
	Commutation de l'unité de pesée.....	16
	Tarage .....	17
	Fonction Hold (fonction pesée des animaux).....	19
	Pesées plus / moins .....	20
	Réglage des canaux.....	21
<b>10</b>	<b>Menu</b> .....	<b>23</b>
<b>11</b>	<b>Maintenance, entretien, élimination</b> .....	<b>24</b>
11.1	Nettoyage .....	24
11.2	Maintenance, entretien .....	24
11.3	Mise au rebut.....	24
<b>12</b>	<b>Messages de panne / petite panoplie de dépannage</b> .....	<b>24</b>

## 1 Caractéristiques techniques

<b>KERN</b>	<b>EOS 150K50XLF</b>	<b>EOS 300K100XLF</b>
Lisibilité (d)	50 g	100 g
Plage de pesée (max)	150 kg	300 kg
Reproductibilité	50 g	100 g
Linéarité	± 100 g	± 200 g
Poids d'ajustage recommandé n'est pas joint (catégorie)	100 kg (M2)	200 kg (M2)
Essai de stabilité (typique)	2,5 sec.	
Temps de préchauffage	10 min.	
Tension d'entrée	220 V- 240 V, AC 50 Hz	
Unité d'alimentation tension secondaire	9V, 100 mA	
Batterie (en option)	6 x 1.5 V AA (=9V)	
Durée de fonctionnement de la pile	Appareil d'affichage : 70 h Plateau de Pesage : 110 h	
Auto-Off	3 minutes	
Unités de pesage	kg, lb	
Température ambiante	+ 10°C ... + 35°C	
Degré hygrométrique	max. 80 % (non condensant)	
Afficheur (larg x prof x haut) mm	210 x 110 x 45	
Liaison par radio avec le plateau de pesage	Portée: 10 m maxi dans une surface libre sans édifices	
Surface de pesée mm	900 x 550	900 x 550
Poids kg (net)	18.8	18.8

## 2 Aperçu de l'appareil

- Plateau de pesée, acier inox
- Tapis en caoutchouc anti-dérapant



- Appareil d'affichage avec fixation murale:



- Transport facilité par 2 galets et 1 poignée





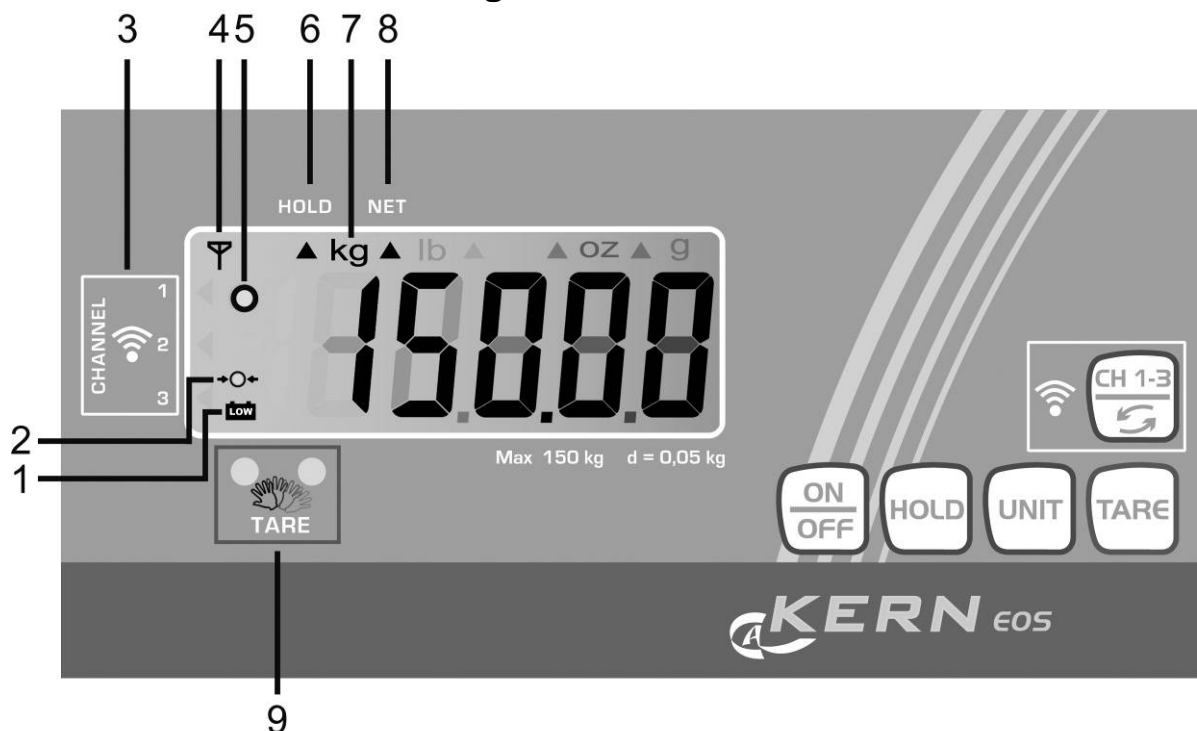

### 3 Vue d'ensemble des affichages

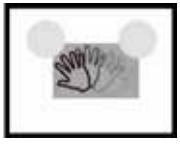

N	Description
1	Affichage de l'épuisement de la capacité des piles.
2	Balance affichage du zéro Si la balance n'affichait pas avec précision le zéro malgré un plateau de pesée délesté, utiliser la fonction de tarage (voir au chap. 7). Après un court temps d'attente, votre balance est remise à zéro.
3	Affichage des trois canaux possibles
4	Affichage mode de réception
5	Affichage de la stabilité: Lorsque l'affichage de la stabilité apparaît sur l'afficheur [o], la balance se trouve dans un état stable. A l'état instable l'affichage [o]– disparaît.
6	Fonction hold / pesée d'animaux active (voir au chap. 7)
7	Unité de pesée [ <b>kg</b> ↔ <b>lb</b> ], (voir au chap. 7) „Commutation de l'unité de pesée“
8	Valeur de tare mémorisée, (voir au chap. 7) „Tarage“
9	Plage de tarage fonctionnant sans contact

### 3.1 Vue d'ensemble du clavier

Touche	Fonction
	Mettre en marche / à l'arrêt la balance
	Fonction hold / pesée d'animaux
 + 	Tarage de la balance par <ul style="list-style-type: none"><li>• La touche TARE ou</li><li>• La plage de tarage fonctionnant sans contact</li></ul>
	Commutation de l'unité de pesée
	Choisir canal

## 4 Indications fondamentales (généralités)

### 4.1 Utilisation conforme aux prescriptions

La balance que vous avez achetée sert à la détermination de la valeur de pesée de matières devant être pesées. Elle est conçue pour être utilisée comme „balance non automatique“, c' à d. que les matières à peser seront posées manuellement et avec précaution au milieu du plateau de pesée. La valeur de pesée peut être lue une fois stabilisée.

### 4.2 Utilisation inadéquate

Ne pas utiliser la balance pour les pesées dynamiques, lorsque de petites quantités de pesée sont enlevées ou ajoutées. Par suite de la „compensation de la stabilité“ inhérente à la balance il pourrait résulter des erreurs de pesage à l'affichage! (Exemple : lorsque des liquides dégoulinent lentement d'un récipient posé sur la balance.)

Ne pas laisser trop longtemps une charge sur le plateau de pesée. Ceci peut endommager le mécanisme de mesure.

Eviter impérativement de cogner la balance ou de charger cette dernière au-delà de la charge maximale indiquée (Max.) après déduction éventuelle d'une charge de tare déjà existante. Sinon, la balance pourrait être endommagée.

Ne jamais utiliser la balance dans des endroits où des explosions sont susceptibles de se produire. Le modèle série n'est pas équipé d'une protection contre les explosions.

Toute modification constructive de la balance est interdite. Ceci pourrait provoquer des résultats de pesée erronés, des défauts sur le plan de la technique de sécurité ainsi que la destruction de la balance.

La balance ne doit être utilisée que selon les prescriptions indiquées. Les domaines d'utilisation/d'application dérogeant à ces dernières doivent faire l'objet d'une autorisation écrite délivrée par KERN.

### 4.3 Garantie

La garantie n'est plus valable en cas

- de non-observation des prescriptions figurant dans notre mode d'emploi
- d'utilisation outrepassant les applications décrites
- de modification ou d'ouverture de l'appareil
- de dommages mécaniques et de dommages occasionnés par les produits, les liquides, l'usure naturelle et la fatigue
- de mise en place ou d'installation électrique inadéquates
- de surcharge du système de mesure

#### 4.4 Vérification des moyens de contrôle

Les propriétés techniques de mesure de la balance et du poids de contrôle éventuellement utilisé doivent être contrôlées à intervalles réguliers dans le cadre des contrôles d'assurance qualité. A cette fin, l'utilisateur responsable doit définir un intervalle de temps approprié ainsi que le type et l'étendue de ce contrôle. Des informations concernant la vérification des moyens de contrôle des balances ainsi que les poids de contrôle nécessaires à cette opération sont disponibles sur le site KERN ([www.kern-sohn.com](http://www.kern-sohn.com)). Grâce à son laboratoire de calibrage accrédité DKD, KERN propose un calibrage rapide et économique pour les poids de contrôle et les balances (sur la base du standard national).

### 5 Indications de sécurité générales

#### 5.1 Observez les indications du mode d'emploi

Lisez attentivement la totalité de ce mode d'emploi avant l'installation et la mise en service de la balance, et ce même si vous avez déjà utilisé des balances KERN.

#### 5.2 Formation du personnel

L'appareil ne doit être utilisé et entretenu que par des collaborateurs formés à cette fin.

### 6 Transport et stockage

#### 6.1 Contrôle à la réception de l'appareil

Nous vous prions de contrôler l'emballage dès son arrivée et de vérifier lors du déballage que l'appareil ne présente pas de dommages extérieurs visibles.

#### 6.2 Emballage / réexpédition



- ⇒ Conservez tous les éléments de l'emballage d'origine en vue d'un éventuel transport en retour.
- ⇒ L'appareil ne peut être renvoyé que dans l'emballage d'origine.
- ⇒ Avant expédition démontez tous les câbles branchés ainsi que toutes les pièces détachées et mobiles.
- ⇒ Evtl. remontez les cales de transport prévues.
- ⇒ Calez toutes les pièces p. ex. pare-brise en verre, plateau de pesée, bloc d'alimentation etc. contre les déplacements et les dommages.

## 7 Déballage, installation et mise en service

### 7.1 Lieu d'installation, lieu d'utilisation

La balance a été construite de manière à pouvoir obtenir des résultats de pesée fiables dans les conditions d'utilisation d'usage.

Vous pouvez travailler rapidement et avec précision à condition d'installer votre balance à un endroit approprié.

**A cette fin, tenez compte des points suivants concernant le lieu d'installation:**

- Placer la balance sur une surface solide et plane;
- Assurer un environnement libre sans édifices entre l'appareil de affichage et la plateforme de pesée, dans le cas contraire la liaison par radio se pourrait déranger
- Eviter d'exposer la balance à une chaleur extrême ainsi qu'une fluctuation de température, par exemple en la plaçant près d'un chauffage, ou de l'exposer directement aux rayons du soleil;
- Protéger la balance des courants d'air directs pouvant être provoqués par des fenêtres ou des portes ouvertes;
- Eviter les secousses durant la pesée;
- Protéger la balance d'une humidité atmosphérique trop élevée, des vapeurs et de la poussière;
- N'exposer pas l'appareil pendant un laps de temps prolongé à une forte humidité. L'installation d'un appareil froid dans un endroit nettement plus chaud peut provoquer l'apparition d'une couche d'humidité (condensation de l'humidité atmosphérique sur l'appareil) non autorisée. Dans ce cas, laissez l'appareil coupé du secteur s'acclimater à la température ambiante pendant env. 2 heures.
- Evitez les charges statiques des produits à peser, du récipient de pesée.

L'apparition de champs électromagnétiques ou de charges électrostatiques, ainsi que l'électricité instable peut provoquer des divergences d'affichage importantes (résultats de pesée erronés). Il faut alors installer l'appareil à un autre endroit.

### 7.2 Déballage et installation

Ouvrir l'emballage, retirer l'appareil et les accessoires. Contrôler que toutes les fournitures prévues ont été livrées et sont en parfait état.

La balance doit être installée de manière à ce que le plateau de pesée soit placé exactement à l'horizontale.

Disposez l'appareil d'affichage de manière à ce qu'il puisse être commandé et vu dans de bonnes conditions.

### 7.2.1 Etendue de la livraison / accessoires de série

- Plate-forme et appareil d'affichage,
- 4 x pieds réglables
- 2 x bloc d'alimentation
- Fixation murale (avec vis de fixation)
- Mode d'emploi

### 7.2.2 Consignes de montage pour l'utilisation du support mural

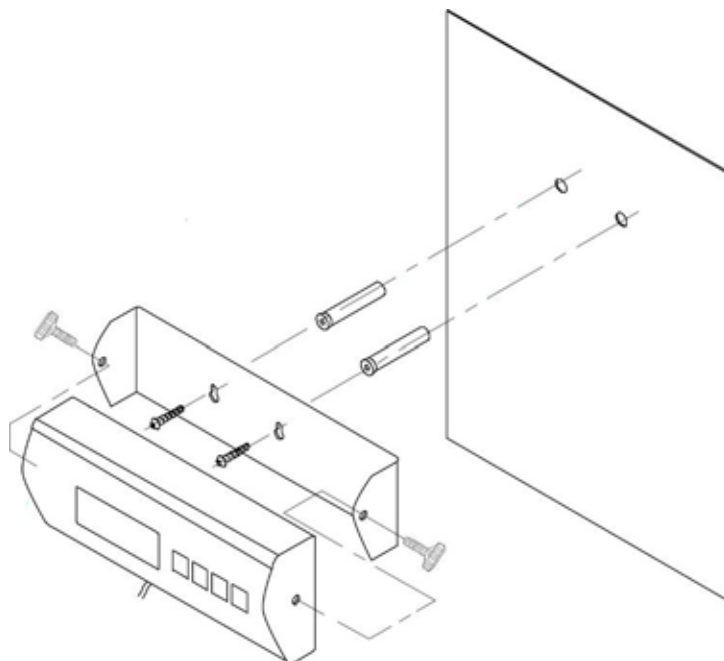

### 7.3 Branchement secteur

Sur la partie inférieure de l'appareil d'affichage ou de la plateforme se trouve le branchement au secteur. Deux blocs d'alimentation sont fournis.

L'alimentation en courant s'effectue au moyen du bloc externe d'alimentation secteur. La valeur de tension imprimée sur l'appareil doit concorder avec la tension locale.

N'utilisez que des blocs d'alimentation secteur livrés par KERN. L'utilisation d'autres marques n'est possible qu'avec l'autorisation de KERN.

Fig. Branchement au secteur plateforme:

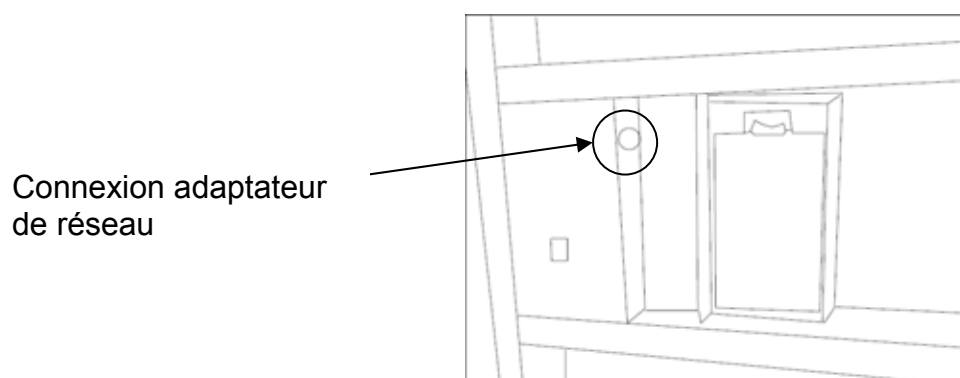

### 7.4 Fonctionnement à pile

Retirer le couvercle du compartiment de à pile au dos de l'afficheur – de plateforme et brancher 6 piles monoblocs à 1,5V. Refermer le couvercle du compartiment pile. Pour protéger les piles, la balance se met automatiquement hors circuit à la fin du pesage après 3 minutes. D'autres temps de coupure peuvent être réglés sur le menu (fonction „A.OFF“), (voir au chap. 10).

Lorsque les piles sont épuisées, est affiché le symbole des piles (voir au chap.3). Mettre la balance hors circuit et changer sur-le-champ les piles.

Si la balance n'est pas utilisée pendant un laps de temps prolongé, sortez les piles et conservez-les séparément. Les fuites du liquide des piles risqueraient d'endommager la balance.

Fig. Compartiment à piles - plateforme:

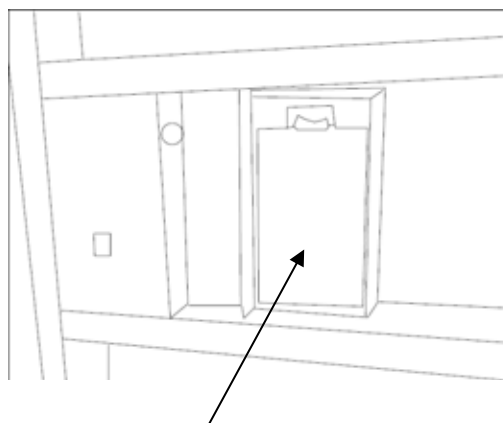

Compartiment à piles - plateforme

## **7.5 Première mise en service**

Pour obtenir des résultats exacts de pesée avec les balances électroniques, les balances doivent avoir atteint sa température de service (voir temps d'échauffement au chap. 1). Pour ce temps de chauffe, la balance doit être branché à l'alimentation de courant (secteur, pile rechargeable ou pile).

La précision de la balance dépend de l'accélération due à la pesanteur. Il est impératif de tenir compte des indications du chapitre Ajustage.

## 8 Ajustage

Etant donné que la valeur d'accélération de la pesanteur varie d'un lieu à l'autre sur la terre, il est nécessaire d'adapter chaque balance – conformément au principe physique fondamental de pesée – à l'accélération de la pesanteur du lieu d'installation (uniquement si la balance n'a pas déjà été ajustée au lieu d'installation en usine). Ce processus d'ajustage doit être effectué à chaque première mise en service et après chaque changement de lieu d'installation et à fluctuations du température d'environs. Pour obtenir des valeurs de mesure précises, il est recommandé en supplément d'ajuster aussi périodiquement la balance en fonctionnement de pesée. Veillez à avoir des conditions environnementales stables. Un temps de préchauffage (voir au chap. 1) est nécessaire pour la stabilisation.

- ⇒ En mode de pesée appuyer sur la touche **UNIT** et la maintenir enclenchée jusqu'à ce que soit affiché „CAL“ suivi de la valeur pondérale du poids d'ajustage nécessaire. En alternance est affiché „LOAD“.

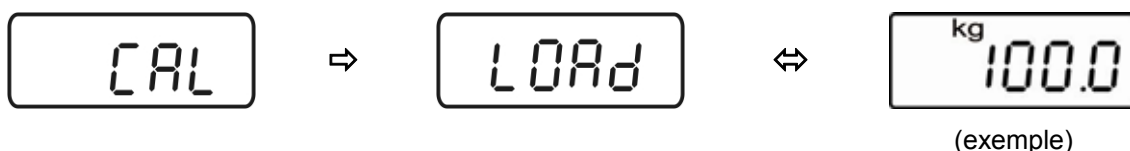

- ⇒ Poids d'ajustage nécessaire (voir tab. 1 „Caractéristiques techniques“) à déposer avec précaution au centre du plateau de pesage. Appuyer sur la touche **TARE**, l'ajustage démarre.



- ⇒ Attendre jusqu'à que l'affichage de la stabilité apparaisse, l'ajustage est ensuite terminé. Une fois l'ajustage couronné de succès, la balance retourne automatiquement en mode de pesée et indique la valeur pondérale du poids d'ajustage.

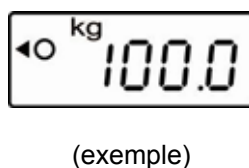

- ⇒ Oter le poids d'ajustage.



- i** En cas d'erreur d'ajustage ou d'un faux poids d'ajustage apparaît un message d'erreur sur l'affichage. Retirer le poids d'ajustage et répéter la procédure d'ajustage. Conservez le poids d'ajustage à proximité de la balance. Il est conseillé de procéder journalièrement au contrôle de la précision de la balance pour les applications significatives pour la qualité.

## 9 Fonctionnement

### Mise en route



Veiller à ce que le canal de la plateforme correspond au canal de l'afficheur (voir partie „Réglage des canaux”). De plus la distance entre la plateforme et l'afficheur ne devrait pas dépasser les 10 m.

- ⇒ Mettre le commutateur basculant au côté de la plateforme sur „1“.
- ⇒ Appuyez sur la touche **ON/OFF** de l'afficheur. La balance effectue un contrôle automatique. Dès que l'affichage du poids apparaît la balance est prête à peser. Le symbole de réception de données  clignote. Le triangle ◀ affiche le canal choisi. Si le symbole de réception de données n'apparaît pas, changer au canal correct à l'aide de la touche **CH1-3**.

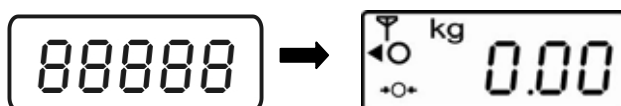

Si la balance n'indiquait pas exactement le zéro malgré un plateau de pesée déchargé appuyer sur la touche **TARE**. Après un court temps d'attente, votre balance est remise à zéro.

### Mettre à l'arrêt



- ⇒ Appuyez la touche **ON/OFF**, l'affichage s'éteint.

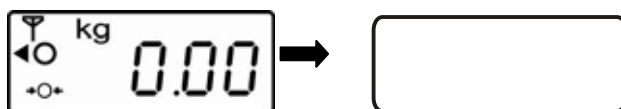

- ⇒ Mettre le commutateur basculant au côté de la plateforme sur „0“.

## Pesage

- ⇒ Mettez la balance en marche sur la touche **ON/OFF**
- ⇒ Mettre en place le produit pesé
- ⇒ Attendre l'affichage de stabilité
- ⇒ Relever le résultat de la pesée.

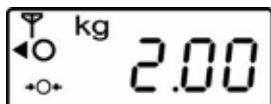

## Commutation de l'unité de pesée

- ⇒ Par appel de la touche **UNIT** le résultat de la pesée peut s'afficher dans une autre unité [**kg** ↔ **lb**].

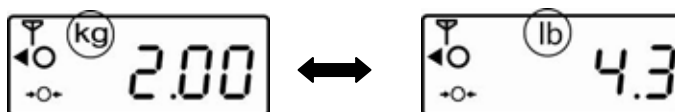

Conversion des unités: **1 kg = 2,20462 lb**



Dans le menu (voir chap.10) les unités de pesée doivent être réglées sur „ON“.

## Tarage

a)



ou

b)



⇒ Poser le récipient à peser vide sur la balance, le poids du récipient à peser est affiché.

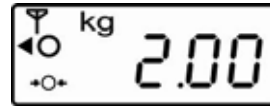

⇒ Appuyer sur la touche **TARE** ou toucher à main la plage de tarage fonctionnant sans contact, l'affichage zéro apparaît. L'indicateur [▲] est affiché sous [NET]. La tare demeure mémorisée jusqu'à ce qu'elle soit effacée.

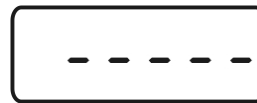

⇒ Peser les matières à peser, le poids net est affiché.



La procédure de tarage peut être répétée à volonté, par exemple pour le pesage de plusieurs composants constituant un mélange (ajout). La limite est atteinte, lorsque toute la gamme de pesage est sollicitée.

Une fois le contenant de tare enlevé, le poids total apparaît en affichage négatif.

La tare demeure mémorisée jusqu'à ce qu'elle soit effacée.

## Effacer la tare

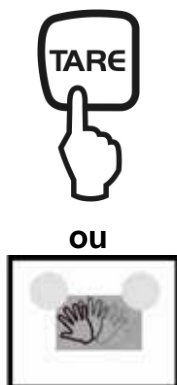

⇒ Délester la balance, appuyer sur la touche **TARE** ou effleurer à main la plage de tarage, l'affichage zéro apparaît.

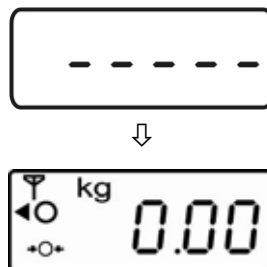

**i** La fonction de tarage sans contact peut être allumée ou éteinte dans le menu (voir au chap.10): „t\_lr“ sur „ON“ ou „OFF“

## Fonction Hold (fonction pesée des animaux)



La balance dispose d'une fonction de pesée des animaux intégrée (formation d'une moyenne pondérée). Cette fonction permet de peser avec précision les animaux de maison ou les petits animaux (charge min 1% par rapport au max), bien que ces animaux ne restent pas tranquilles sur le plateau de pesée.

- ⇒ Déposer l'objet à peser et maintenir la touche **HOLD** enclenchée. Sur l'affichage, l'indicateur [▲] se met à clignoter. Pendant ce temps la balance enregistre plusieurs valeurs de mesure et affiche ensuite la valeur moyenne extrapolée.

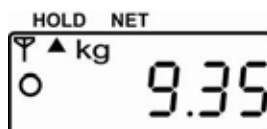

- ⇒ Cette valeur demeure gelée sur l'affichage, jusqu'à ce que la touche **HOLD** soit de nouveau appelée. L'indicateur [▲] sous [HOLD] s'éteint, la balance retourne dans le mode de pesée normal.
- ⇒ Par une pression répétée de la touche **HOLD**, cette fonction est susceptible d'être répétée à volonté.

**i** Lorsque les mouvements sont trop vifs (trop grandes fluctuations de l'affichage), il n'est pas possible d'extrapoler la valeur moyenne.

## Pesées plus moins



- / ⇒ Par exemple pour le contrôle du poids à la pièce, le contrôle de fabrication etc. mettre en marche la balance à l'aide de la touche **ON/OFF** et attendre l'affichage du zéro.

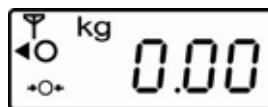

- ⇒ Poser le poids de gouverne sur le plateau de pesée

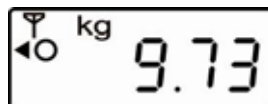

(exemple)

- ⇒ Tarer sur zéro à l'aide de la touche de **TARE** ou la **plage à contact TARE**.



- ⇒ Enlevez le poids de gouverne.

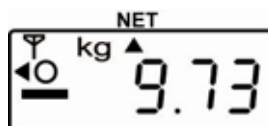

- ⇒ Poser successivement les pièces d'essai sur le plateau de pesée, chaque écart par rapport au poids de consigne est affiché avec le signe „+“ et „-“ qui s'y rapporte (p.ex. +0.73 g).

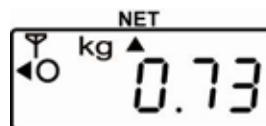

Le même procédé permet de confectionner des lots de même poids, rapporté à un poids de consigne.

- ⇒ Retour en mode de pesage par appel de la touche **TARE** ou la **plage à contact TARE**.

## Réglage des canaux



(Afficheur)

+



(Plateforme)

La balance a la possibilité de choisir des canaux différents. Cela surtout est nécessaire, si plusieurs plateformes sont installées l'une à côté de l'autre. Dans ce cas il y peut avoir des dérangements si des canaux différents ne sont pas réglés. On peut choisir entre 3 canaux.

### Réglage des canaux sur l'afficheur:

Mettre le commutateur basculant au côté de la plateforme sur „1“.

Mettre en marche l'afficheur sur la touche **ON/OFF** et attendre l'affichage zéro. Le symbole de réception de données  clignote

Le triangle ◀ affiche le canal choisi.

Si le symbole de réception de données  n'apparaît pas, changer au canal correct à l'aide de la touche **CH1-3**

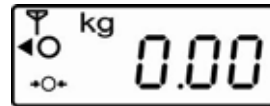

### Régler les canaux sur la plateforme:

Mettre à l'arrêt la plateforme (commutateur basculant du côté sur „0“); actionner l'interrupteur dip du côté inférieur de la plateforme. (la goupille 4 n'est pas utilisée).

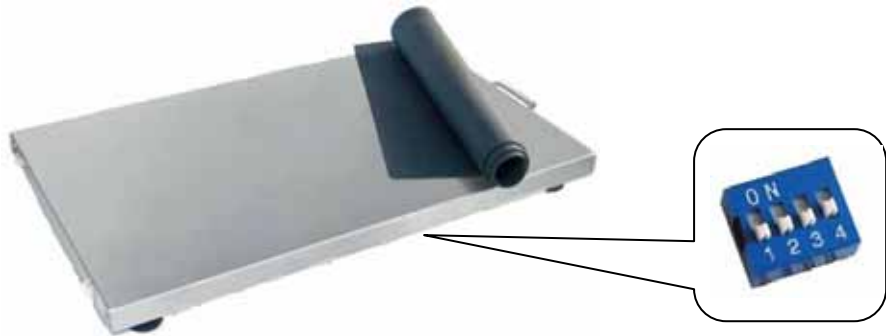

Afin de choisir le canal respectif, mettre l'interrupteur correspondant sur „ON“. Laisser les autres goupilles sur le côté opposé.

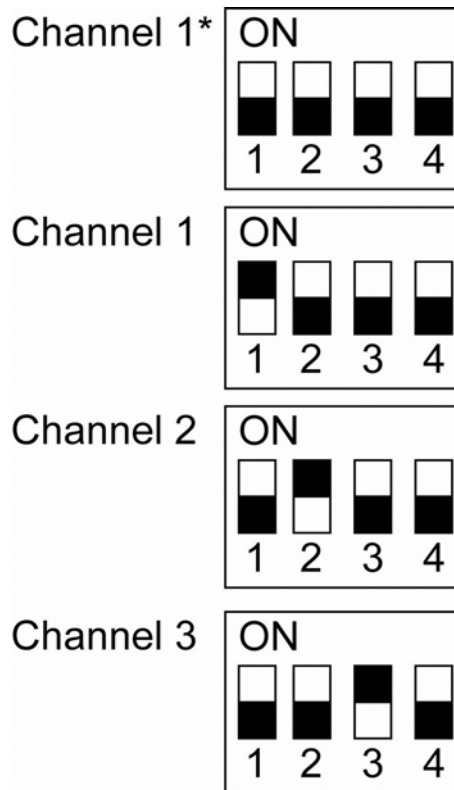

\* réglé en usine canal 1

Après mettre la plateforme en marche. Le nouveau réglage est repris. L'afficheur change à l'affichage zéro et ainsi est prêt à fonctionner.

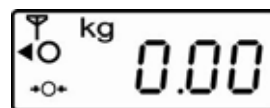

Si la balance n'indiquait pas exactement le zéro malgré un plateau de pesée déchargé appuyer sur la touche **TARE**. Après un court temps d'attente, votre balance est remise à zéro.

## 10 Menu

Les modifications ne sont admis que sur les fonctions *Unit* (unités de pesée) et *A.OFF* (fonction automatique de coupure).

- ⇒ En mode de pesée maintenir la touche **TARE**-enclenchée pendant env. 3 sec jusqu'à ce qu'apparaisse „**SETUP**“ suivi de „**UNIT**“.
- ⇒ Appelez autant de fois la touche **HOLD** jusqu'à ce que la fonction voulue apparaisse
- ⇒ Confirmez la fonction sélectionnée sur la touche **TARE**. Le réglage actuel est affiché. Sélectionner sur **HOLD** ↓ ou **TARE** → le paramètre voulu. Retourner sur la touche **HOLD** dans le menu.
- ⇒ Pour quitter le menu et mémoriser, appelez la touche **HOLD** autant de fois que nécessaire jusqu'à ce que „**END**“ apparaisse, puis validez sur la touche **TARE**. La balance revient automatiquement en mode de pesée.

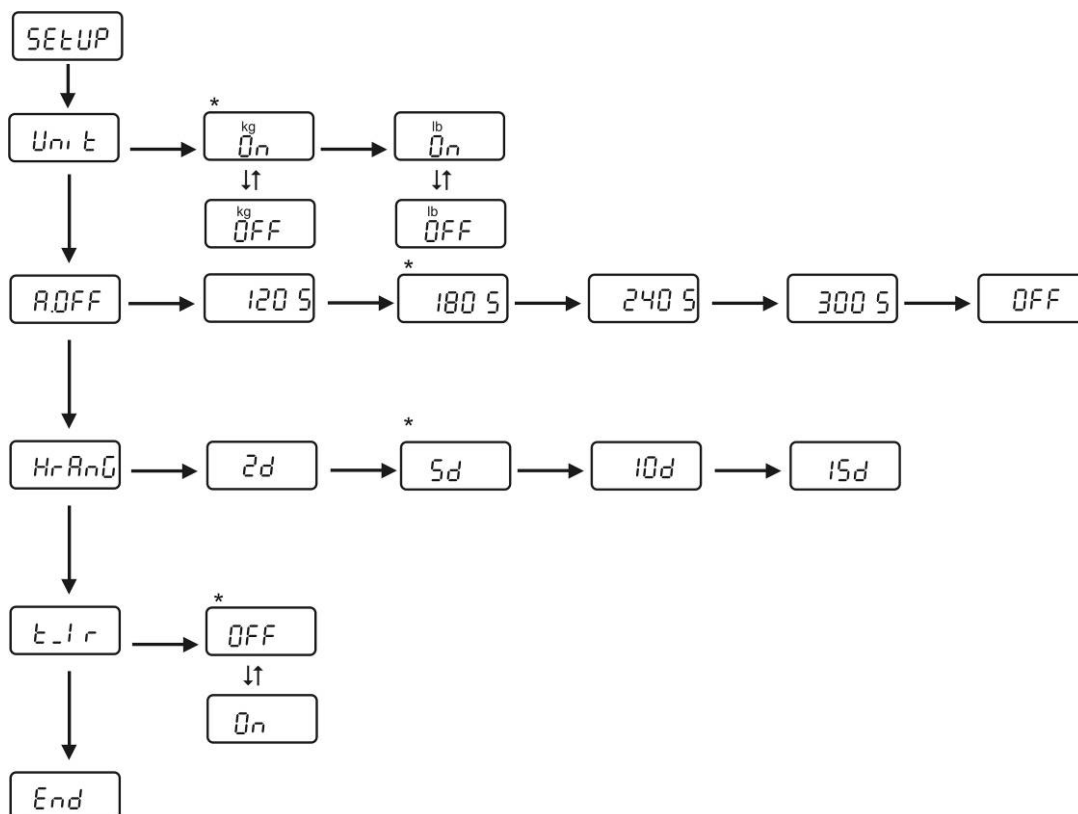

**i** Les réglages d'usine sont caractérisés par \*.

## 11 Maintenance, entretien, élimination

### 11.1 Nettoyage

Avant le nettoyage, coupez l'appareil de la tension de service.

N'utiliser pas de produits de nettoyage agressifs (dissolvants ou produits similaires) mais uniquement un chiffon humidifié de lessive douce de savon. Veillez à ce que les liquides ne puissent pas pénétrer dans l'appareil et frottez ensuite ce dernier avec un chiffon doux sec pour l'essuyer.

Les poudres/restes d'échantillon épars peuvent être retirés avec précaution à l'aide d'un pinceau ou d'un aspirateur-balai.

**Retirer immédiatement les matières à peser renversées sur la balance.**

### 11.2 Maintenance, entretien

L'appareil ne doit être ouvert que par des dépanneurs formés à cette fin et ayant reçu l'autorisation de KERN.

Avant d'ouvrir l'appareil, couper ce dernier du secteur.

### 11.3 Mise au rebut

L'élimination de l'emballage et de l'appareil doit être effectuée par l'utilisateur selon le droit national ou régional en vigueur au lieu d'utilisation.

## 12 Messages de panne / petite panoplie de dépannage

Message d'erreur	Fonction
<b>LO</b>	Capacité des piles d'afficheur épuisée
<b>LO d</b>	Capacité des piles de, plateforme épuisée
<b>ErrE</b>	Erreur EEPROM sur l'afficheur
<b>ErrEd</b>	Panne d'EEPROM sur plateforme
<b>Err</b>	Surcharge
<b>ErrL</b>	Poids minimum pas atteint

En cas d'anomalie dans le déroulement du programme, la balance doit être arrêtée pendant un court laps de temps et coupée du secteur. Le processus de pesée doit alors être recommencé depuis le début.

Aide:

### **Panne**

### **Cause possible**

L'affichage de poids n'apparaît pas.

- La balance n'est pas en marche.
- La connexion au secteur est coupée (câble de secteur pas branché/défectueux).
- Panne de tension de secteur.

L'affichage de poids change continuellement

- Courant d'air/circulation d'air
- Vibrations de la table/du sol
- Le plateau de pesée est en contact avec des corps étrangers.
- Champs électromagnétiques/ charge électrostatique (changer de lieu d'installation/ si possible, arrêter l'appareil provoquant l'anomalie)

Il est évident que le résultat de pesée est incorrect

- L'affichage de la balance n'est pas sur zéro
- L'ajustage n'est plus bon.
- La balance n'est pas à l'horizontale.
- Changements élevés de température.
- Champs électromagnétiques/ charge électrostatique (changer de lieu d'installation/ si possible, arrêter l'appareil provoquant l'anomalie)

Au cas où d'autres messages d'erreur apparaissent, arrêter puis rallumer la balance. En cas de perduration du message d'erreur, faites appel au fabricant.